



ახალი

ბანათლები

2012 წელი, 26 აპრილი - 2 მაისი

ფასი 1 ლარი 30 თეთრი

№16 (570) გამოდის 1998 წლიდან

www.axaliganatleba.ge

ჩოქანტიშვილის საჯაროუბი...



სტუმარია პროფესორი ზაზა აბზიანიძე

გვერდი 3

ვეთოლიკა

ფიზიკის პედაგოგთა
დასახელებლად

მეთეპეზიკის პედაგოგთა
დასახელებლად

გვერდი 4-5

დედაენის დღე

„დედაენის“ დღე
აფხაზეთის საჯარო
სკოლის მოსწავლეებმა
იაკოვ გოგეაშვილის
სახლ-მუზეუმი იზეივეს

ენა დედა ერისა

გვერდი 6-7

იურიტის კონსულტაცია

პედაგოგთა შეკითხვებს
პასუხობს სემონ-ს
იურიტი
თეარა ავალიანი

გვერდი 8

გ თ ა ვ ა ზ ო ბ თ

თეარა გელიტაშვილი
ამირან გომარტელი

ტულტუი

ქართულ ლიტერატურაში
**საბავსტატო
გამოცდისათვის**

წიგნი I

- მუხანიკის ნაშევა
- აგო თგილელის ნაშევა
- გრიგოლ ხანქთელის ცხოვრება
- სიგრაძე სიგრაძისა
- დავითიანი

თეარა გელიტაშვილი
ამირან გომარტელი

ტულტუი

ქართულ ლიტერატურაში
**საბავსტატო
გამოცდისათვის**

წიგნი II

**მონა რუსთაველი
ვეფხისტყაოსანი**

თეარა გელიტაშვილი
ამირან გომარტელი

ტულტუი

ქართულ ლიტერატურაში
**საბავსტატო
გამოცდისათვის**

წიგნი III

- გრიგოლ თრაქიანი
- ნიკოლოზ ბარათაშვილი
- ილია ქავთავაძე
- აკაკი წერეთელი
- ალექსანდრე ყაზვავი
- ვაჟა ფშაველა

ტესტების კრებულს
ქართულ ლიტერატურაში,
რომელიც ითვალისწინებს 2012 წლის
საბავსტატო გამოცდის მოთხოვნებს.

წიგნი I – ქველი ქართული მწერლობა;
წიგნი II – „ვეფხისტყაოსანი“;
წიგნი III – XIX საუკუნის მწერლობა.

ავტორები: თეარა გელიტაშვილი, ამირან გომარტელი

* კრებულში ნახვით თითქმის ყველა საგარეულო
კითხვა-პასუხს საბავსტატო გამოცდის მოთხოვნის
ნახვითობაშია;

* მათი მთავრობით გაბიადვილდავით საგროგროგო
ტესტების ზედმინვენით ათვისება-შესწავლა;

* სწორი პასუხების შემოხვების შედეგად თქვენ გაქვებთ
ნახვითობა იდეურ-მხატვრული ანალიზი;

* თქვენ შექვებთ დავლით ყველა საბავსტატო სიტუთა.

თითოეული კრებულის ფასი – 10 ლარი

კრებულების შექენის მსურველები დავვიკავვირდით „ახალი ბანათლები“ რედაქციაში: 295-80-23, 790 95-80-23, 577 13-22-83



C M Y K

ინფორმაცია



საქართველოს განათლებისა და მეცნიერების მინისტრმა დიმიტრი შამუკინმა საატესტატო გამოცდების დაწყების თარიღი თბილისის №82 საჯარო სკოლის მეთორმეტეკლასელებთან შეხვედრაზე დაასახელა - 2011-2012 სასწავლო წლის გამოსაშვები გამოცდები 21 მაისს დაიწყება.

მინისტრმა №82 სკოლის მოსწავლეებთან შეხვედრაზე საატესტატო გამოცდების მნიშვნელობაზე, ბარიერსა და შეფასების სისტემაზე ისაუბრა. შეხვედრის ბოლოს, მინისტრმა მეთორმეტეკლასელების შეკითხვებს უპასუხა.

2011-2012 წლის საატესტატო გამოცდები, გასული წლის მსგავსად, „CAT“-ის ტიპის საგამოცდო მოდელით, რვა საგანში ჩატარდება. წელს იგივე რჩება კომპეტენციის ზღვარი - 5.5. თითოეულ საგანში გამოცდა საქართველოს ყველა ზოგადსაგანმანათლებლო დაწესებულებაში ერთსა და იმავე დღეს გაიმართება. ყველა სკოლა ტექნიკურად გამართულია და მზად არის გამოცდების ჩასატარებლად.

სკოლებში, მთელი წლის განმავლობაში, საგამოცდო საგნებში აბიტურის საათები ტარდებოდა, რომელზედაც მეთორმეტეკლასელები განვილი მასალას იმეორებდნენ და საატესტატო გამოცდებისთვის ემზადებოდნენ.

2012 წლის 6-დან 13 აპრილის ჩათვლით, ფართომასშტაბიანი საცდელი ტესტირება საქართველოს სხვადასხვა რეგიონის 170-მდე სკოლაში ჩატარდა, მასში 8 ათასამდე მოსწავლე მონაწილეობდა. პრეტესტირებისას მეთორმეტეკლასელები გამოსაშვები გამოცდების დავალებზე მუშაობდნენ და ამით იმ გარემოს ეცნობოდნენ, რომელიც მათ საატესტატო გამოცდებზე ექნებათ.

საცდელი ტესტირების შედეგებს ყველა მონაწილე 25 აპრილს, სამინისტროს გამოცდების ეროვნული ცენტრის ვებგვერდზე, სპეციალურ საძიებო სისტემაში იხილავს.

მინისტრის განცხადებით, 2011-2012 სასწავლო წლის გამოსაშვები გამოცდები ხარვეზების გარეშე და მაღალ დონეზე წარმართება.



თბილისის №173 საჯარო სკოლას რუსეთ-საქართველოს ომში დაღუპული გმირის ვახტანგ გზირიშვილის სახელი მიენიჭა. ამ ფაქტის ამსახველი მემორიალური დაფა განათლებისა და მეცნიერების მინისტრის მოადგილემ ირინე ქურდაძემ და საქართველოს შეიარაღებული ძალების წარმომადგენლებმა გახსნეს. იმავე დღეს, №173 საჯარო სკოლაში ვახტანგ გზირიშვილის სახელობის სკვერი გაიხსნა, სადაც სტუმრებმა გმირის ხსოვნის აღსანიშნავად ხეები დარგეს.

ვახტანგ გზირიშვილი ცხინვალის რეგიონში იბრძოდა, 8 აგვისტოს, სამხედრო დავალების შესრულების დროს დაიღუპა. სიკვდილის შემდეგ მას ვახტანგ გორგასლის პირველი ხარისხის ორდენი მიენიჭა. 23 აპრილს ვახტანგს 24 წელი შეუსრულდებოდა.

173-ე საჯარო სკოლის უფროსკლასელებმა ვახტანგ გზირიშვილისა და მასთან ერთად 2008 წლის რუსეთ-საქართველოს ომში დაღუპული გმირების ხსოვნისადმი მიძღვნილი მუსიკალურ-ლიტერატურული კომპოზიცია წარმოადგინეს, გაიხსენეს ვახტანგ გზირიშვილისა და მასთან ერთად მებრძოლი მეომრების ცხოვრებისა და ბრძოლის ეპიზოდები და ზოგიერთი მათგანი თეატრალიზებულად წარმოადგინეს. ღონისძიებას ვახტანგ გზირიშვილის დედა ესწრებოდა.

საქართველოს განათლებისა და მეცნიერების სამინისტრო, რეფორმის ფარგლებში, ახალ პროექტს ახორციელებს - მალე საჯარო სკოლები სპეციალურად შერჩეული და დატესტილი აპარატურისაგან შემდგარი School Box-ებით აღიჭურვება. ყუთში ჩატვირთული თანამედროვე სისტემა სტაბილურ და უსაფრთხო ინტერნეტკავ-

შირს უზრუნველყოფს და სკოლებს დამატებითი ელექტრონული სერვისების განხორციელებაში დაეხმარება.

უნყვეტი ინტერნეტკავშირი, ონლაინ შეფასებები, საკონტროლო სამუშაოები, კონფერენციები, ვიდეოკავშირები - ეს არის ძირითადი მიზანი, რის განხორციელებაშიც მასწავლებლებსა და მოსწავლეებს ახალი აპარატურა ე.წ. School Box დაეხმარება. შედეგად, ხარისხობრივად გაუმჯობესდება სასწავლო პროცესი, ყველა მოსწავლეს შესაძლებლობა ექნება უწყვეტ რეჟიმში ისარგებლოს ინტერნეტით, ადგილი აღარ ექნება ლოჯისტიკურ და ტექნიკურ ხარვეზებს.

School Box-ის აწყობა კომპიუტერულ ქარხანა „აღლორთში“ მიმდინარეობს. საქართველოს განათლებისა და მეცნიერების მინისტრი დიმიტრი შამუკინი ქარხანას ეწვია და აწყობის პროცესს პირა-



დად გაეცნო. ქარხანაში სპეციალურ ყუთებში თანამედროვე სისტემას 100-მდე პროფესიონალი ამონტაჟებს. რამდენიმე კვირაში School Box 1500 სკოლას დაურთდება.

წელს პირველად, საატესტატო გამოცდები სწორედ ახალი სისტემის გამოყენებით ჩატარდება. ახალი სასწავლო წლიდან კი, სკოლებში სასწავლო და შეფასებითი პროცესი „სქულ ბოქსების“ დახმარებით, ელექტრონულად წარმართება. სკოლები, მასწავლებლები, მოსწავლეები ინფორმაციას ონლაინრეჟიმში მიიღებენ. ახალი სისტემა სკოლებს ასევე დაეხმარება, ჰქონდეთ მჭიდრო ონლაინკავშირი.

School Box-ის დანერგვა განსაკუთრებით მნიშვნელოვანია რეგიონების სკოლებისთვის, ახალი სისტემა მათ იმავე მომსახურებასა და კომფორტს სთავაზობს, რასაც ქალაქის სკოლებს.

ახალი სისტემის დანერგვა სკოლებში ეტაპობრივად განხორციელდება. პროექტი ასევე ითვალისწინებს სკოლების ინფრასტრუქტურულ რეაბილიტაციას, წელს 10 000-მდე ახალი კომპიუტერი შევა სკოლებში.

საქართველოს განათლებისა და მეცნიერების სამინისტროს განათლების ხარისხის განვითარების ეროვნულმა ცენტრმა გამწვანების აქცია მოახწო, რომელიც დედამინის დღეს მიეძღვნა. აქციაში განათლებისა და მეცნიერების მინისტრის პირველი მოადგილე, კოკა სეფერთელაძე მონაწილეობდა.

განათლების ხარისხის განვითარების ეროვნული ცენტრის თანამშრომლებმა, მინისტრის პირველ მოადგილესთან ერთად, გლდანში ფიჭვის 200 ნერგი დარგეს. აქცია თბილისის მერიის ეკოლოგიისა და გამწვანების სამსახურის ხელშეწყობით მოეწყო, მისი მიზანი - ბუნების დაცვა და ჯანმრთელი გარემოს შექმნა. მნიშვნელოვანია ქალაქის გამწვანება და ყველა იმ ღონისძიების მხარდაჭერა, რომელიც ბუნების დაცვას უწყობს ხელს.

ბუნებრივი გარემო პირობების შენარჩუნება, განახლება და დაცვა ყველა პროგრესული ქვეყნისთვის პრიორიტეტული მიმართულებაა. ახალი ხე ახალი სიცოცხლეა და ეს განსაკუთრებით მნიშვნელოვანია მომავალი თაობებისთვის.

„დედამინის დღე“ 1970 წლიდან აღინიშნება. „დედამინის დღე“ მსოფლიოში ერთ-ერთი ყველაზე მასშტაბური გარემოსდაცვითი ღონისძიებაა, რომელიც ყოველწლიურად მსოფლიოს 175 ქვეყნის ათიათასობით ორგანიზაცია და მილიონობით მოხალისე მონაწილეობს. საქართველოში „დედამინის დღე“ პირველად 1990 წელს აღინიშნა.



22 აპრილს მსოფლიო დედამინის დღეს აღინიშნა. ამ თარიღთან დაკავშირებით, საქართველოს ტექნიკურ უნივერსიტეტში სამეცნიერო კონფერენცია გაიმართა. კონფერენციაზე ახალგაზრდა მეცნიერებმა წარმოადგინეს, რამდენად მნიშვნელოვანია საქართველოსთვის ელექტრომობილობისა და სხვა სახის ტრანსპორტის დანერგვა და რა შედეგებს მოუტანს ეს ქვეყნის ეკონომიკურ, ეკოლოგიურ

და სოციალურ დარგებს. კონფერენციაზე კარგად წარმოჩნდა ახალგაზრდა მეცნიერთა შესაძლებლობები და ის, თუ რამდენად მზად არის ქართული სამეცნიერო საზოგადოება ამ ტექნოლოგიების დასაწვავად. ასევე კონფერენციაზე გაიმართა მსჯელობა, რამდენად შესაძლებელია აღნიშნული ტექნოლოგიების საქართველოში წარმოება.

მოსახლეობის ჯანმრთელობის დაცვის პრევენციისა და ქვეყნის ეკონომიკური განვითარების მიმართულებით განუელმა სამეცნიერო-კვლევითმა სამუშაოებმა, კარგად აჩვენა ქართველი მეცნიერების მომზადების მაღალი დონე, კომპეტენტურობა და პროფესიონალიზმი.

კონფერენციის მუშაობაში მონაწილეობდა საქართველოს განათლებისა და მეცნიერების მინისტრის მოადგილე ნოდარ სურგულაძე.

საქართველოს პრეზიდენტმა მიხეილ სააკაშვილმა, განათლებისა და მეცნიერების მინისტრთან დიმიტრი შამუკინთან და სასამართლო ექსპერტიზის ეროვნული ბიუროს უფროსთან გიორგი ხიზანიშვილთან ერთად, უნიკალური ლაბორატორია გახსნა.

კორიაკ ზავრიევის სამშენებლო მექანიკის, სეისმომდეგობის და საინჟინრო ექსპერტიზის ლაბორატორია საქართველოში საინჟინრო დარგის განვითარებას შეუწყობს ხელს და ღია ექნება ყველა უმაღლესი სასწავლო დაწესებულებისთვის, სტუდენტისა და მეცნიერისთვის. აქ შესაძლებელია პრაქტიკული სამუშაოების, ცდებისა და სამეცნიერო კვლევების განხორციელება. ლაბორატორიაში ინარჩუნებს ანალიზი შენობის მდგრადობის განსაზღვრის მიზნით.

საერთაშორისო სტანდარტების მქონე ლაბორატორია აღჭურვილია უახლესი ტექნიკით. რეგიონის მასშტაბით, ლაბორატორია ერთადერთი და უნიკალურია. აქ შესაძლებელია სამშენებლო მასალების უახლესი ევროპული და ამერიკული მეთოდების გამოყენებით ტესტირება.

ტექნიკური, ფიზიკურ-მექანიკური თვისებებით გამოირჩევა საშენი მასალების, გეოტექნიკური და ასფალტ-ბეტონის ლაბორატორიებში არსებული აპარატურა. აქ ხორციელდება ცემენტის, ბეტონის, ლითონის კონსტრუქციებისა და სხვა სახის სამშენებლო მასალებისა და ნაკეთობების ფიზიკურ-მექანიკური თვისებების შესწავლა და სტანდარტებთან შესაბამისობის დადგენა, ასევე გრუნტების მახასიათებლების დადგენა შემდგომში მშენებლობისათვის სათანადო გადანყვებილების მისაღებად.

ლაბორატორიაში მოქმედებს აპარატურის მეშვეობით შესაძლებელია შენობა-ნაგებობების 3D სკანერით დასკანერება და სამგანზომილებიან ფორმატში ზუსტი გამოსახულების შექმნა. ლაბორატორიაში ფუნქციონირებს შვეიცარიული წარმოების გლობალური პო-



ზიციონირების სისტემა (GPS), რომელიც გამოიყენება მინის ნაკვეთების ზუსტი აზომვითი ნახაზის შედგენისათვის, საპროექტო და ტოპოგოგოდეზური სამუშაოების შესასრულებლად. თანამედროვე აპარატი საჯარო რეესტრის GEO-CORS-ის სისტემაშია ჩართული, რაც მაღალი სიზუსტის მონაცემების მიღების საშუალებას იძლევა.

სასამართლო ექსპერტიზის ეროვნულმა ბიურომ ლაბორატორიისათვის, ასევე, შეიძინა შედური წარმოების ხელსაწყო - გეორადარი, რომელიც როგორც არქეოლოგიურ, ასევე საინჟინრო და გეოლოგიურ კვლევებში გამოიყენება.

ცენტრი დაკომპლექტებულია მაღალკვალიფიციური და გამოცდილი პერსონალით.

საქართველოს განათლებისა და მეცნიერების სამინისტროსა და ამერიკის საელჩოს მხარდაჭერით, თბილისის მერიის მთავარ ბიბლიოთეკაში ამერიკისმცოდნეობის ზოგადი კურსი შეიქმნა, რომელიც ორიენტირებულია ამერიკული კულტურით, საზოგადოებითა და ისტორიით დაინტერესებულ სკოლის მოსწავლეებზე. კურსის ამოქმედება საქართველო-ამერიკის ორმხრივი ურთიერთობის 20 წლისთავს მიეძღვნა.

პროექტის ფარგლებში, თბილისის საჯარო სკოლების მოსწავლეები გაეცნობიან საქართველო-ამერიკის ურთიერთობის ისტორიას, ამერიკის პოლიტიკას, ხელოვნებასა და ლიტერატურას. აგრეთვე, აღნიშნული პროექტი დაეხმარება მოსწავლეებს ანალიტიკურად შეაფასონ საქართველო-ამერიკის ურთიერთობები, გაეცნონ ამერიკულ ფასეულობებს, ცხოვრების წესსა და ტრადიციებს.

პროექტში მონაწილეობენ თბილისის ივანე ჯავახიშვილის სახ. სახელმწიფო უნივერსიტეტის ამერიკისმცოდნეობის ფაკულტეტის მიმართულების საბაკალავრო პროგრამის სტუდენტები და შვეიცარიის საერთაშორისო უნივერსიტეტიდან მონვეული ამერიკისმცოდნეობის ფაკულტეტის მაგისტრანტები.

პროექტის პრეზენტაციას, სხვა მონვეულ სტუმრებთან ერთად, საქართველოს განათლებისა და მეცნიერების მინისტრის მოადგილე ნოდარ სურგულაძე დაესწრო.



რომანტიზმის სამყაროში...

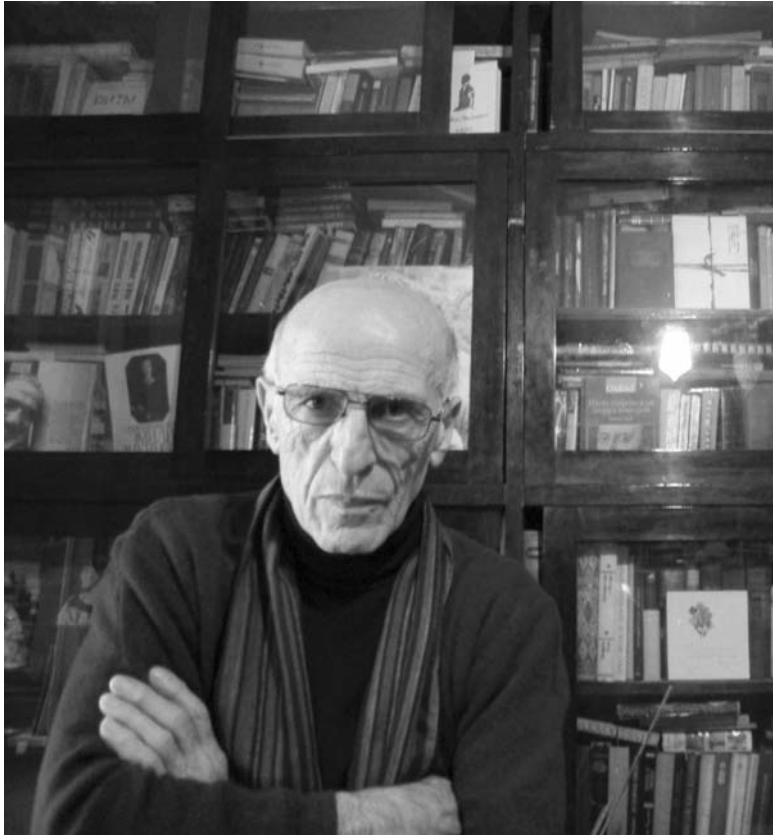

ამ ცოტა ხნის წინ პროფესორ ზაზა აბზიანიძის რედაქტორული გამოვიდა ქართული რომანტიზმისადმი მიძღვნილი სამეცნიერო კრებული, რომელიც უთუოდ მიიქცევა ჰუმანიტარ მეცნიერებათა ყურადღებას. ამ კომპლექსური ნაშრომისა და საკუთარი სამეცნიერო და შემოქმედებითი სიხარულის შესახებ გვთავაზობს კრებულის რედაქტორი ზაზა აბზიანიძე.

– პირველი კითხვა, რასაკვირველია, „ქართული რომანტიზმი“ ეხება. როგორ და ვის მიერ იქმნებოდა ეს ნივნი?

მონოგრაფია „ქართული რომანტიზმი – ნაციონალური და ინტერნაციონალური საზღვრები“ (გამომცემლობა „საარი“) ორი წლის განმავლობაში იქმნებოდა შოთა რუსთაველის ქართული ლიტერატურის ინსტიტუტში და ფინანსდებოდა შოთა რუსთაველის ეროვნული სამეცნიერო ფონდის გრანტით. ამავე დროს, „ქართული რომანტიზმი“ პირველი კრებულია იმ სამეცნიერო პროგრამის ფარგლებში, რომელიც ქართული მწერლობის პერიოდებისა და მიმდინარეობების კვლევას ისახავს მიზნად და რომლის იდეაც ინსტიტუტში იშვა.

XXI საუკუნის თვალსაწიერიდან კიდევ უფრო მკაფიოდ მოჩანს, რომ რომანტიზმი, როგორც ნიშანდობელი ჩვენი ქვეყნის ისტორიულ გზისკაზმად იქნა – ქართული კულტურის ევროპული ორიენტაციის მანიშნებელი იყო და ბუნებრივია, ჩვენ ძალიან არ დავიწყებთ ამ კულტუროლოგიური ფენომენის ყველა ასპექტის წარმოსაჩენად. ამ მიზნის მიღწევა შეუძლებელი იქნებოდა, კვალიფიცირებული ავტორთა ჯგუფი რომ არ შეკრებილიყო.

კრებულის ავტორთა შორის მკითხველი იხილავს მისთვის კარგად ნაცნობ და ნაკლებად ნაცნობ სახელებს, მაგრამ საკითხავი, ორივე შემთხვევაში, ნამდვილად საინტერესოა: რომანტიზმის იდეურ-ფილოსოფიურ ნაწინამდებარე მიუძღვნეს თავისი გამოკვლევა კახა კაციტაძემ და კახა ჯამბურაძემ, რომელმაც ძალიან არ დაიშურა, რომ მისი უნიჭიერესი სესხის, მეგობრისა და თანაავტორის უდროოდ დაკარგვას არ შეეფერებინა ჩვენი მუშაობა; რომანტიზმის ეპოქის ევროპული ლიტერატურის პანორამაზე და ფრანგულ რომანტიზმზე გვიყვება გიორგი (ჟორჟ) ეკიზაშვილი; ინგლისურენოვანზე – თეიმურაზ კობახიძე; გერმანულზე – შორენა შამანიძე; ესპანურზე – მერი ტიტვინიძე; იტალიურზე – თამარ კომოროძე; რუსულ და პოლონურ რომანტიზმზე – თამარ ციციშვილი. გაგა ლომიძის

სტატია – „ევროპიდან – საქართველოში“ ჩაფიქრებულა, როგორც ერთგვარი „ხიდი“ კრებულის ორ ძირითად („ევროპულსა“ და „ქართულს“) ნაწილებს შორის. ასეთივე ფუნქცია, ოღონდ სიმბოლოლოგიის რაკურსით, აკისრია ქეთევან ელაშვილის გამოკვლევას – „სიმბოლო ქართულ და ევროპულ რომანტიზმში“. ჩემს ლიტერატურულ პორტრეტებს ორგანულად ერწყმის მერაბ ლალანიძის წერილი („რას გვაუწყებს დღეს ნიკოლოზ ბარათაშვილის „საფლავი მეფის ირაკლისა“) და მაია ჯალიაშვილის – „ქართული რომანტიკული პროზა“. მონოგრაფიას ასრულებს ჩვენი ჯგუფის ყველაზე უმცროსი წევრის – ქეთევან ნინიძის ნარკვევი „ლიტერატურული ყოფა და სალონური კულტურა“.

– რამდენად საინტერესო იქნება თქვენი ნაშრომი საშუალო თუ უმაღლესი სასწავლებლების პედაგოგთა და მოსწავლეთათვის?

მე მგონი, ძალიან საინტერესო უნდა იყოს, რადგან მთლიანად ქართული რომანტიზმისადმი (და არა ცალკეული მწერლებისადმი თუ პრობლემებისადმი) მიძღვნილი მონოგრაფია დაახლოებით 60 წლის წინ შეიქმნა და სრულიად ბუნებრივია, იმდროინდელი, საბჭოთა იდეოლოგიურ თარგზე იყო გამოჭრილი, მაგრამ უკეთესის არარსებობის გამო, დღესაც ძირითადი სახელმძღვანელოს როლს ასრულებს. უფრო თანამედროვე ქართულ-ევროპული ლიტერატურული პარალელებისადმი მიძღვნილი ნაშრომები, მაგრამ ისინიც, როგორც წესი, მხოლოდ ცალკეულ ლიტერატურებს ეძღვნება და თუ ქართული რომანტიზმის ევროპულთან ტიპოლოგიური მსგავსებით დაინტერესებული მკითხველი მოინდომებს ამ ფენომენის მთლიან რეტროსპექტივას გაეცნოს, ისევე და ისევე ჩვენს წიგნს უნდა მიმართოს.

– რა ცვლილებები და დამატებებია კრებულში წინანდელ მონოგრაფიებთან შედარებით?

თქვენს კითხვაზე შემიძლია გიპასუხო, რომ ეს უზრალოდ სხვა გა-

მოკვლევაა: განსხვავებული ხედვითა და შეფასებით, განსხვავებული ფილოსოფიური და ეთიკური ნიადაგებით, განსხვავებული ისტორიულ-ლიტერატურული პანორამით. მხოლოდ ამგვარი, თვისობრივად ახალი მიდგომით იყო შესაძლებელი სრულფასოვნად აღგვექვა ქართული რომანტიზმის კულტურული ადგილი „რომანტიზმის მსოფლიო რუკაზე“, ჩაკვირებით აღგვენიშნა ის ტიპოლოგიური მსგავსებანი, რომელნიც გვაერთიანებენ ევროპული კულტურის ამ საეტაპო მიმდინარეობასთან და ის სპეციფიკური ნიშნებიც, რომელთაც განაპირობებს რომანტიზმის „ქართული სახეობის“ სრული განუმეორებლობა.

– წინანდელ მონოგრაფიათა ძირითადი ხარვეზი რაში მდგომარეობდა?

საბჭოთა ლიტერატურათმცოდნეობაში დანერგილი კლიშეს თანახმად, რომანტიკოსები ორ ბანაკად იყოფოდნენ – რევოლუციური (აქტიური რომანტიზმი) და რეაქციული (პასიური რომანტიზმი). ამ სქემის თანახმად, გერმანიაში, რომანტიზმის სამშობლოში, ახალგაზრდა გოეთესა და ჰაინეს უპირისპირებდნენ „რეაქციონერ“ ტიკსა და ნოვალისს; საფრანგეთში ამავე პრინციპით ცალკე ცალკე განიხილებოდნენ „პროგრესული“ ჰიუგო და ჟორჟ ზანდი და მათი იდეოლოგიური ანტიპოდები – შატობრიანი და ალფრედ დე ვინი; ინგლისში ბაირონისა და შელის „რევოლუციური სული“ და უპირისპირეს „ტიპის პოეტა“ (ჟორდესორთის, კოლრიჯის, საუთის) მედიტაციასა და პესიმიზმს... საქართველოში „რეაქციონერობის“ იარლიყი ვახტანგ ორბელიანს ხვდა – უთუოდ, მისი პოეზიის მესიანისტური სულისკვეთებისათვის (სწორედ იმ „საბჭოთა ინერციის“ გამოვლინებად მიმჩნია, რომ ვახტანგ ორბელიანის (ერეკლეს შვილიშვილის, თეკლე ბატონიშვილის ვაჟის, 1832 წლის შეთქმულების მონაწილის და ძალიან საინტერესო პოეტის) ბიოგრაფია და შემოქმედებითი მემკვიდრეობა საერთოდ არ ისწავლება საშუალო სკოლაში და პრაქტიკულად უგულვდებოდა – უმაღლესშიც.

– ამ ბოლო დროს, თქვენ საბავშვო მწერლადც მოგვევლინეთ და ბავშვები, და არა მხოლოდ ბავშვები, გაცხადებთ კითხვობენ თქვენს ლექსებსა და ზღაპრებს, განსაკუთრებით ხალისობენ თქვენსავე იუმორით აღსავსე ილუსტრაციებზე.

ჰო, ილუსტრაციები მე თვითონაც მახალისებს – ნეგატიური შთაბეჭდილებები როცა მიგროვდება, განმუხტვის ყველაზე უებარი საშუალება ჩემთვის – ხატვაა.

– ისე, ადამიანი იფიქრებს, რომ პირიქით, იშვიათად ხალისიან განწყობაზე ხატავდით...

იცით, ის ენერგეტიკა, რომელიც ჩადებულია ლექსში თუ ნახატში, აბსოლუტურად არაა დამოკიდებული ჩვენს იმნამიერ გუნება-განწყობილებაზე.

საპირისპირო სიტუაციაც შეგვიძლია წარმოვიდგინოთ: როდესაც ადამიანს ნეგატიური ენერგეტიკა აქვს და რაც არ უნდა კარგ ხასიათზე იყოს, მისი ტექსტიდან თუ ნახატიდან გამოყოფილი სიმძიმე კიდევ კარგა ხანს დაგთრგუნავთ...

– მე თქვენი „ბუსუსუსლები“ მაქვს წაკითხული. ძალიან სახალისო ლექს-ნახატები იყო...

„ბუსუსუსლები“ წარმატება მნიშვნელოვანწილად გამომცემლობის დამსახურებაა. ისეთი შთაბეჭდილება მაქვს, რომ მთელი 2010 წელი გამომცემლობა „პეგასში“ გავატარე. იმ წელს, „ბუსუსუსლები“ გარდა „ბაბთაც“ გამოუშვეს ჩემივე ილუსტრაციებით. 2010-ში ბაკურ სულაკაურმაც გამოსცა მეორედ ჩემი ზღაპრები საერთო სახელწოდებით – „ნითელკუდა“. სწორედ „ნითელკუდას“ პრემიერაზე დაგვპატიუეს მე და ბაკური კურსების საშუალო სკოლაში. ქუთაისის მახლობლადაა. მოგეხსენებათ, „ნითელკუდა“ მე-7 კლასის სახელმძღვანელოშია შეტანილი. როგორც ეტყობა, კურსების სკოლის მონაფეხებს მოგწონათ ქალაქელი თავგების სოფელთან გაცნობა-დამეგობრების რომანტიკული ისტორია და ამ ზღაპრის სასცენო ვარიანტი შექმნეს. ძალიან საყვარელი და ხალისიანი

პრემიერა გამოვივიდათ. ასეთივე გულსამაჩუყებელი იყო „ბუსუსუსლები“ პრეზენტაცია ნაფარეულის საშუალო სკოლაში, რომელიც ამ სკოლის ახალგაზრდა და ენერგიული დირექტორის – მაია ნაცვილიშვილის ინიციატივით ჩატარდა.

შარშან კი, უკვე პატარა თბილისელები მოინვა „ბუსუსუსლებთან“ გასაცნობად თავის თეატრში მიხილ ანთაქემ. იგი ბუსუსუსლების ძველი გულშემატკივარია და როგორც თვითონ ჰყვება, ლაგოდნის რაიონში გასტროლებისას იქ „ბუსუსუსლების საზოგადოება“ კი ჩამოუყალიბებია. სხვათა შორის, აქვე ვიტყვი, რომ არაჩვეულებრივად კარგ შთაბეჭდილებას ახდენენ სოფლის სკოლები (გაცილებით უკეთეს – ვიდრე თბილისისა); თავდადებული მასწავლებლებით, წრფელი და მონადინებული ბავშვებით, იმ მონერგებულობით, რომელიც მხოლოდ დისციპლინით კი არა, რაღაც უფრო სიღრმისეული სამყაროდან მოდის...

– როგორც ვიცი, „სასკოლო ბიბლიოთეკის“ სერიით გამოვიდა აგრეთვე თქვენი „ლიტერატურული პორტრეტები“...

დიახ, ოღონდ ეს 2009 წლის ბოლოს იყო. გამომცემლობა „ბაკმის“ მესვეურების – ბონდო მაცაბერიძისა და რუსუდან მოსიძის ძალისხმევით, საქართველოში, მე მგონი, სკოლა არ დარჩენილა, რომლის ბიბლიოთეკაშიც „ლიტერატურული პორტრეტები“ არ იყოს. ქართული ენისა და ლიტერატურის მასწავლებლები ძალიან დაინტერესდნენ ამ ნივნით და პრაქტიკულად მთელი ტირაჟი გაიყიდა.

– ხომ ვერ დაზუსტებდით, ვისი ლიტერატურული პორტრეტები შევიდა ამ ნივნიში?

ნივნის ქვესათაურია „ქართული პოეზიის სამი საუკუნე“. იგივე სათაური აქვს ნივნის პირველ ნაწილს, რომელშიც თვალმიდევნებელია ქართული ლექსის ევოლუცია XVIII-XIX-XX საუკუნეების მანძილზე. საკუთრივ პორტრეტები კი, გურამიშვილიდან და ბესიკიდან იწყება და ანაკალანდამით მთავრდება.

– თქვენ ასევე ბევრი საინტერესო პროექტის ავტორი ბრძანდებით, ერთ-ერთი გასულ წელს ლიტერატურული პრემიით „გალა“ დაჯილდოვდა – „100 წიგნი – ადამიანები, რომლებმაც შეცვალეს მსოფლიო“ ...

დიახ, ამ პრემიამ ძალიან გაგვახარა, უკვე 22 ტომი გამოვიციტე იმ 100-დან. კიდევ დაახლოებით სამი წელი მოგვინებს ამ პროექტზე მუშაობა „ქართული ბიოგრაფიული ცენტრში“ (რომელსაც ხათუნა მიქაბერიძე ხელმძღვანელობს). „გალას“ აღიქვამთ, როგორც დამსახურებულ ჯილდოს, მაგრამ აგრეთვე, როგორც ერთგვარ სამომავლო ავანსს, რომელიც უფლებას არ გვაძლევს ერთხელ უკვე აღებული მაღალი თამასა დაბლა დავუშვათ. ჩემი ორი დანარჩენი პროექტი – „დიდი ქართველები“ და „ქართული სიტყვიერება“ სს „საქპრესაში“ ხორციელდება (პირველ ყოვლისა – თეა ინკვირველის ძალისხმევით, რომელიც სასწავლებელი უთავსებს ერთმანეთს მთავარი მხატვრის, რედაქტორისა და მენეჯერის ფუნქციებს). ამ პროექტებით, რაღა თქმა უნდა, ძალიან ვამაყობ ჩემს „საქპრესელ“ კოლეგებთან ერთად, მაგრამ სამწუხაროდ „ქართული სიტყვიერება“ საცაა დამთავრდება – უკვე დასასტამბად ვაგზავნი ბოლო, მეათე ტომს („გრიგოლ რობაქიძე“), ხოლო „დიდი ქართველები“ 17-20 ტომები ასევე მზადაა და ამ ორ თვეში, იმედია, მკითხველი მათაც იხილავს.

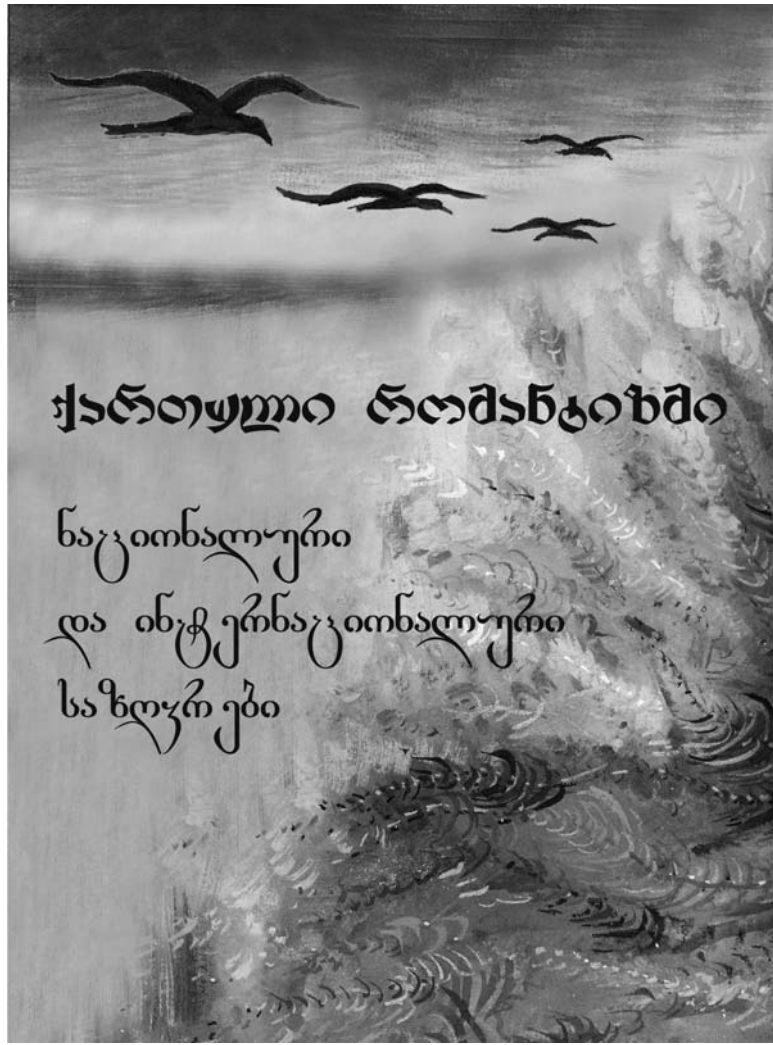

მათემატიკა

ფიზიკის კვლევითი დასახმარებლად

აირის თვისებები

ამოცანა 50.

$l=50$ სმ სიგრძის და $S=0,5$ სმ² განივკვეთის ფართობის მინის ერთი მხრიდან დახურული მილი ჩაუშვებს წყალში ისე, როგორც სურათზეა გამოსახული. რა ძალა უნდა მოვდეთ მილს, რომ ის წონასწორობაში აღმოჩნდეს, თუ წყლის ზედაპირიდან მილის დახურულ ბოლომდე მანძილი $h=10$ სმ-ს, ატმოსფერული წნევა $p_0=10^5$ პა, მილის მასა $m=1,5$ გ?

ამოხსნა:

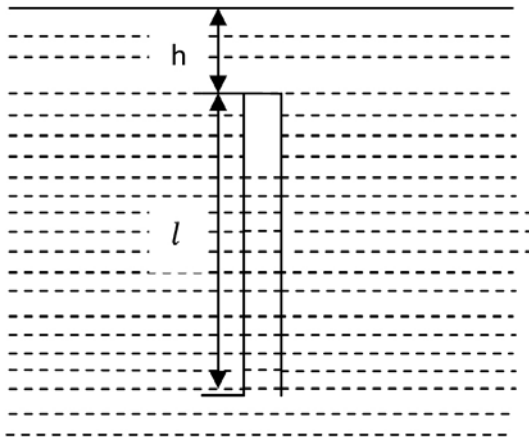

მინის მილზე მომედებს სამი ძალა: ზევით მიმართული ამომგდები ძალა (F_a), ქვევით მიმართული მილის სიმძიმის ძალა (mg) და საძიებელი F ძალა. აქვე შეიძლება ითქვას, რომ მილზე კიდევ მოქმედებს მასში არსებული ჰაერის სიმძიმის ძალა და უშუალოდ მინის მიერ გამოდევნილი წყლის მოცულობით გამოწვეული დამატებითი ამომგდები ძალა, მაგრამ ეს ძალები გაცილებით მცირეა განხილულ სამ ძალასთან შედარებით და ამიტომ მათ უგულვებელყოფთ. რადგან საძიებელი ძალის მოქმედებით მილი წონასწორობაში უნდა იყოს, შეგვიძლია დავწეროთ: $F+mg=F_a$ (1), სადაც $F_a=p_gSh_1$. აქ p წყლის სიმკვრივეა, h_1 - ჰაერის სვეტის სიმაღლე მილის წყალში ჩაძირვის შემდეგ. წყალში ჩაძირვამდე მილში ჰაერის წნევა იყო p_0 , ჰაერის სვეტის სიმაღლე - l . ჩაძირვის შემდეგ მილში ჰაერის წნევა გახდა $p_0+p_g(h+h_1)$. თუ გამოვიყენებთ იზოთერმული პროცესისას იდეალური აირის მდგომარეობის განტოლებას, მივიღებთ: $p_0lS=(p_0+p_g(h+h_1))Sh_1$, საიდანაც გავიგებთ h_1 -ს მიღებული კვადრატული განტოლების ამოხსნით: $p_g h_1^2+(p_0+p_g h)h_1-p_0 l=0$, ანუ $10^4 h_1^2+1,01 \cdot 10^5 h_1-0,5 \cdot 10^5=0$. აქედან $h_1 \approx 0,48$ მ. ამ მნიშვნელობის ამომგდები ძალის ფორმულაში ჩასმით მივიღებთ: $F_a \approx 0,24$ ნ. (1) ფორმულიდან $F=F_a-mg=0,09$ ნ.

ამოცანა 51.

ცილინდრში $S=100$ სმ² ფართობის დეკუმეტრული კვადრატული $m=28$ გ. მასის აზოტი $t_1=100$ °C ტემპერატურაზე. ჰოლონაქების სისტემის მეშვეობით დეკუმეტრული $M=50$ კგ მასის ტვირთი (იხ. სურათი). ცილინდრის ტემპერატურა შეამცირეს $t_2=0$ °C-მდე. რა სიმაღლეზე აიწევს ტვირთი? დეკუმეტრული მასა უგულვებელყოფილია. ატმოსფერული წნევა $p_0=10^5$ პა-ს.

ამოხსნა:

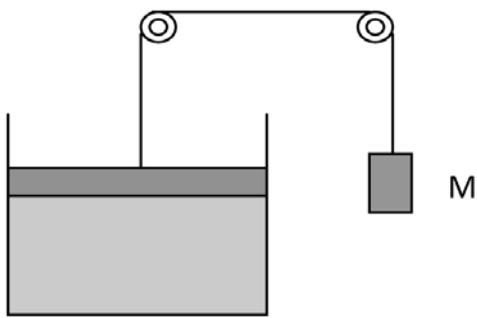

დეკუმეტრული გარე, ზედა მხარეზე ვერტიკალურად ქვევით მოქმედებს ატმოსფერული წნევის ძალა და ვერტიკალურად ზევით ტვირთის სიმძიმის ძალა. დეკუმეტრული მოქმედებს აზოტის წნევის ძალა. ორივე ტემპერატურაზე ეს ძალები ერთმანეთს აწონასწორებს: $p_0 S=p S+Mg$. ამ თანაფარდობის S -ზე გაყოფით მივიღებთ აზოტის წნევის უცვლელობის პირობას ორივე (ზოგადად ნებისმიერ) ტემპერატურაზე: $p=p_0 - \frac{Mg}{S}$ (1). დავწეროთ იდეალური აირის მდგომარეობის განტოლება t_1 და t_2 ტემპერატურისთვის: $pV_1=vRT_1$, $pV_2=vRT_2$ (2), სადაც V_1 და V_2 აზოტის მოცულობებია $t_1(T_1)$ და $t_2(T_2)$ ტემპერატურებზე, v აზოტის ნივთიერების რაოდენობა: $v=m/\mu=0,028/0,028=1$ მოლი (რადგან აზოტის მოლური მასა (μ) 0,028 კგ/მოლის ტოლია), $R=8,31$ ჯ/მოლი K - აირების უნივერსალური მუდმივაა. (2) ფორმულებიდან ჩანს, რომ ტემპერატურის შემცირებით აზოტის მოცულობა მცირდება და დეკუმეტრული იმ სიმაღლეზე დაიწევს (შესაბამისად ტვირთი აიწევს), სანამ აზოტის წნევისა და ტვირთის სიმძიმის ძალით გამოწვეული წნეების ჯამი ისევე ატმოსფერულ წნევას გაუტოლდება. (2) ფორმულებიდან პირველს გამოვაკლოთ მეორე და მივიღებთ აზოტის მოცულობის ცვლილებას:

$\Delta V = \frac{vR}{p} \Delta T$. მეორე მხრივ $\Delta V = \Delta h S$. ამიტომ $\Delta V = \frac{vR}{p S} \Delta T$. აქ უნდა გავითვალისწინოთ, რომ $\Delta T = \Delta t_1 - \Delta t_2 = 100$ K, რადგან ცელსიუსისა და კელვინის სკალის გრადუსები

ერთმანეთის ტოლია. (1) ფორმულიდან გამოვთვალოთ აზოტის წნევის სიდიდე: $p=10^5 - 500/10^2 = 5 \cdot 10^4$ პა. წნევის ამ მნიშვნელობის სხვა სიდიდეებთან ერთად Δh -ის ფორმულაში შეტანით მივიღებთ:

$$\Delta h = \frac{8,31}{5 \cdot 10^4 \cdot 10^{-2}} \approx 1,7 \text{ მ.}$$

ამოცანა 52.

ცილინდრში უწონო დეკუმეტრული კვადრატული აირი p_0 ატმოსფერული წნევისა და T_0 ტემპერატურაზე. დეკუმეტრული მიმავრებულია ცილინდრის ფსკერზე დრეკადი ზამბარის მეშვეობით (იხ. სურათი). რამდენჯერ უნდა გავზარდოთ აირის ტემპერატურა, რომ მისი მოცულობა 1,5-ჯერ გაიზარდოს? აირის ცილინდრიდან მთლიანად ამოტუმბვის შემთხვევაში დეკუმეტრული წონასწორობაში აღმოჩნდება ცილინდრის ფსკერთან.

ამოხსნა:

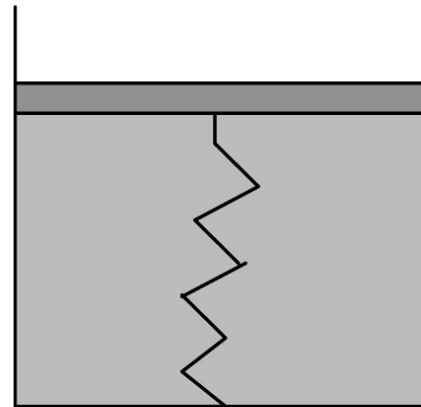

ამოცანის პირობის თანახმად, საწყის მდგომარეობაში დეკუმეტრული წონასწორობაშია, როდესაც ცილინდრის შიგნით არსებული აირის წნევა ატმოსფერულს ტოლია. ეს იმას ნიშნავს, რომ ამ დროს ზამბარა ნეიტრალურ, გაუჭიმავ მდგომარეობაშია. დავუშვათ, რომ ამ შემთხვევაში დეკუმეტრული იმყოფება ფსკერიდან h სიმაღლეზე, მაშინ ცილინდრიდან აირის მთლიანად ამოტუმბვისას გარე ატმოსფერული წნევა ზამბარას h სიდიდით შეკუმშავს. აქედან შეიძლება გამოვიანგარიშოთ ზამბარის სიხისტე: ჰუკის კანონის თანახმად $F=kx$, სადაც k - ზამბარის სიხისტეა, x - მისი სიგრძის ცვლილება. ამ შემთხვევაში $x=h$ და $F=p_0 S$ (ატმოსფერული წნევის ძალა), სადაც S დეკუმეტრული ფართობია. ამ მონაცემებით $k=p_0 S/h$. აირის მოცულობის 1,5-ჯერ გაზრდის შემთხვევაში დეკუმეტრული აღმოჩნდება ფსკერიდან 1,5h სიმაღლეზე და ზამბარის წაგრძელება $x_1=h/2$, რადგან თავიდან ზამბარა გაუჭიმავ მდგომარეობაში იყო. ამ მდგომარეობაში აირის წნევა ტოლი იქნება: $p=p_0+p_1$. აქ p_1 ზამბარის დრეკადობის ძალის წნევაა: $p_1=(kh/2)/S=p_0/2$. გამოვიყენოთ იდეალური აირის მდგომარეობის განტოლება დეკუმეტრული ორი განხილული მდგომარეობისათვის: $p_0 S h = v R T_0$, და $(p_0+p_0/2) S \cdot 1,5 h = v R T$, საიდანაც $T=2,25 T_0$.

ამოცანა 53.

$V_1=50$ დმ³ და $V_2=12,5$ დმ³ მოცულობის ორი ჭურჭელი შეერთებულია სარქველიანი მცირე ზომის მილით. სარქველი იღება იმ შემთხვევაში, თუ ჭურჭლებში წნევების სხვაობა Δp 1,1·10⁵ პა-ს ტოლი აღმოჩნდება. დიდ ჭურჭელში შეუშვებს $t_0=27$ °C ტემპერატურის აირი $p_0=10^5$ პა წნევით. როგორი გახდება წნევა მეორე, თავდაპირველად ვაკუუმში, ჭურჭელში ორივე ჭურჭლის $t=177$ °C - მდე გათბობისას?

ამოხსნა:

პირველ რიგში შევამოწმოთ, რა სიდიდის წნევა (p) აღმოჩნდება დიდ ჭურჭელში მისი $t_0=27$ °C ($T_0=300$ K)-დან $t=177$ °C ($T=450$ K)-მდე გათბობისას იმ შემთხვევაში, მთელი აირი დიდ ჭურჭელში რომ დარჩენილიყო (ანუ მუდმივი მოცულობის პირობებში), მივიღებდით შემდეგ თანაფარდობას: $\frac{p}{p_0} = \frac{T}{T_0}$. აქედან $p = p_0 \frac{T}{T_0} = 1,5 \cdot 10^5$ პა. მიღებული

შედეგიდან შეგვიძლია გავაკეთოთ დასკვნა, რომ რადგან $p > \Delta p$ სარქველი გაიხსნება და აირი დიდი ჭურჭლიდან გადავა მცირეში, სანამ ორივე ჭურჭელში წნევების სხვაობა Δp -ზე ნაკლები გახდება. ამ პროცესის განმავლობაში უცვლელი რჩება აირის ნივთიერების რაოდენობა (v). დავწეროთ ნივთიერების რაოდენობის მუდმივობის პირობა: $v=v_1+v_2$ (1), სადაც v_1 აირის ნივთიერების რაოდენობა გათბობის შემდეგ დიდ ჭურჭელში, v_2 - მცირე ჭურჭელში. დავწეროთ იდეალური აირის მდგომარეობის განტოლება გათბობამდე, როდესაც მთელი აირი დიდ ჭურჭელში იყო მოთავსებული: $p_0 V_1 = v R T_0$ (2). იგივე განტოლებას გათბობის შემდეგ ორივე ჭურჭლისთვის ასეთი სახე ექნება: $p_1 V_1 = v_1 R T$ (2) და $p_2 V_2 = v_2 R T$ (3), სადაც p_1 აირის წნევა დიდ ჭურჭელში, p_2 - მცირე ჭურჭელში. ეს წნევები უნდა აკმაყოფილებდნენ შემდეგ პირობას: $p_1 = p_2 + \Delta p$. ჩავსვათ ეს ტოლობა (2)-ში, შემდეგ გამოვსახოთ v_1 , (3)-დან გამოვსახოთ v_2 და ეს მნიშვნელობები ჩავსვათ (1)-ში:

$$\frac{p_0 V_1}{R T_0} = \frac{(p_2 + \Delta p) V_1}{R T} + \frac{p_2 V_2}{R T}$$

ამ განტოლებიდან საბოლოოდ p_2 -სთვის მივიღებთ:

$$p_2 = \frac{p_0 T}{V_1 + V_2} - \frac{\Delta p}{V_1} = 3,2 \cdot 10^4 \text{ პა.}$$

მათემატიკის კელაგობთა დასახმარებლად სოფიზმის კრიატიული ელემენტები სწავლა - სწავლების სამსახურში

საბანი მათემატიკა

VI კლასი

ბაკვეთილის თემა: „რიცხვის ნაწილებზე“ ერთი სოფისტური ამოცანის ((???) ამოცანა) ტექსტში მოყვანილი მსჯელობის სისწორის დადგენა.

ბაკვეთილის ტიპი: ცოდნის სისტემატიზაცია

ბაკვეთილის დრო: 2 გაკვეთილი - 1სთ. 30წთ.

მუშაობის ფორმა: ინდივიდუალური, ჯგუფური

ბაკვეთილის მიზანი: დისკუსია; პრეზენტაცია; გონებრივი იერიში.

ბაკვეთილის მიზანი: თემა - „რიცხვის ნაწილები და მისი თვისებები“ შინაარსის სიღრმისეული წვდომა; პრობლემის გადაწყვეტის უნარის ჩამოყალიბების მცდელობა; კომუნიკაბელობისა და დიალოგის უნარის განვითარება; მიღებული ცოდნის ახალ სიტუაციაში გამოყენების უნარის გამოქვეყნება; საკუთარი შეხედულებებისა და თვითშეფასების უნარის განვითარება. ყოველივე ამის მიღწევა „(???) ამოცანის“ ტექსტში მოყვანილი მსჯელობის სისწორის დადგენის პროცესით.

წინა პირობა: თემაზე სამუშაოდ მოსწავლეს უნდა შეეძლოს: მოქმედებები ნატურალურ რიცხვებზე; მოქმედებები წილადებზე; რიცხვის ნაწილის გამოთვლა.

რესურსები: მოსწავლის წიგნი (თ. ბექაური, ა. საგინაშვილი, მათემატიკა 6). მასწავლებლის წიგნი (თ. ბექაური, ა. საგინაშვილი); მოსწავლის წიგნი (Математика V, под редакцией Г. Дорофеева; И. Шарыгина, Москва.: «Просвещение» 1997г.) ზ. აღდგომელიაშვილი, მათემატიკა (ინდივიდუალური და წრებრივი მუშაობა), თბილისი, „ცისნაში“, 2002წ. პლაკატები, ფლამატივები, ფანქრები.

შეზღუდვა: ფასდება მიმდინარე დაგეგმვები. შეფასება იქნება როგორც განმავითარებელი (კომენტარის სახით), ასევე განმსაზღვრელი.

ბაკვეთილის ბაზა:

ა) (???) ამოცანის ტექსტში გამოყენებული მათემატიკური ტერმინების გადარჩენა ცხრილში;

ბ) ცხრილში მოცემული მასალის სიღრმისეული გაგება (სახელმძღვანელოს გამოყენება); ახრთა შეჯერება ჯგუფებში;

გ) დისკუსია ცხრილის გარშემო;

დ) (???) ამოცანაში მოცემული მსჯელობის დაყოფა საფეხურებად და თითოეულ მათგანზე მსჯელობის სისწორის გადამოწმება;

ე) ბრემსთორმინგი - სხვადასხვა თვალსაზრისის შემუშავება;

ვ) კონტრმაგალითის - უარყოფელი მაგალითის პოვნა; ზ) მსჯელობაში დაშვებული შეცდომის „მთავარი წყაროს“ მოძებნა და მასზე ყურადღების განსაკუთრებულად გამახვილება;

თ) თვითშეფასება;

ი) გაკვეთილის შეფასება;

კ) საშინაო დავალების მიცემა.

ბაკვეთილის მსგავსობა:

მოსწავლეებს წინა გაკვეთილზე დავალებად მიეცათ გაემორტინათ: წილადები; აწილადები; მოქმედებანი წილადებზე; მოქმედებანი აწილადებზე; რიცხვის ნაწილის გამოთვლა; რიცხვის პოვნა მისი ნაწილის მიხედვით.

5 წუთის განმავლობაში კლასთან გვექნება საუბარი ამ საკითხებზე. შემდეგ კლასს დავყოფთ ჯგუფებად (ჯგუფებში მოსწავლეთა რაოდენობა დამოკიდებულია მოსწავლეთა რაოდენობაზე). ვაძლევ დავალებას: „თითოეულმა ინდივიდუალურად წაიკითხეთ ჩემ მიერ მოცემულ ბარათზე (???) ამოცანის ტექსტი (ტექსტს მკითხველი იხილავს ცხრილის შემდეგ) და შეავსეთ ცხრილი. მსჯელობის სისწორის დადგენას ამ ეტაპზე ნუ ეცდებით.

ცხრილი ასეთია

(???) ამოცანის ტექსტში გვხვდება მათემატიკური ტერმინები
--

აკ მოყავს (???) ამოცანის ტექსტი.

(???) ამოცანა: მამამ სამ შვილს 17 აქლემი უანდერბა მი პირობით, რომ უფროსს კუთვნიდა მთლიანი რაოდენობის $\frac{1}{2}$, შუათანას - $\frac{1}{3}$ ხოლო უმცროსს კი - $\frac{1}{9}$. ამასთან

დაუშვებელი იყო რომელიმე აქლემის დაკვლა და ისე განაწილება. შვილებმა ანდერბის შესასრულებლად იხმეს ბრძენი, რომელმაც თან მოიყვანა საკუთარი აქლემი, რითაც ქარავანი 18 აქლემამდე შეავსო და განაწილა შემდეგნაირად: უფროს შვილს მიაკუთვნა $18 \cdot \frac{1}{2} = 9$ აქლემი, შუათანას

- $18 \cdot \frac{1}{3} = 6$ აქლემი, ხოლო უმცროსს კი - $18 \cdot \frac{1}{9} = 2$ აქლემი.

ამიგადად სამ შვილს შორის განაწილებული აღმოჩნდა 17 აქლემი, რადგან $9+6+2=17$. ასე შეასრულა ბრძენმა მათი მამის ანდერბი, თვითონ კი თავისი, მე-18 აქლემით გაბრუნდა უკან. საოცარია ის ფაქტიც, რომ თითოეულ შვილს ანდერბით უნდა შეხვედროდა არამთელი რაოდენობის აქლემი, მართლაც: $17 \cdot \frac{1}{2}$, $17 \cdot \frac{1}{6}$ და $17 \cdot \frac{1}{9}$ -ზე არ არის ნატ-

ურალური რიცხვები. როგორ მოხდა ეს? პასუხი ახსენით ცხრილების შესავსებად ვაძლევ 5 წუთს.

შემდეგ ჯგუფის წევრებს ვავალებ გაუზიარონ ერთმანეთს თავიანთი მოსაზრებები და საერთო ნააზრევი გამოაკრან კედელზე (5 წთ).

თითოეული ჯგუფის წარმომადგენელი მოკლედ მიმოიხილავს თავისი ჯგუფის მუშაობის შედეგს. გაიმართება კამათი, რომელშიც მთელი კლასი მონაწილეობს. ჩემ მიერ დაფაზე გაკრულ ფორმატზე გადაამაქვს კლასის ნააზრევი (შეიძლება ისეიც, რომელმაც ჯგუფში ვერ ჰპოვა მოწონება).

სავარაუდოდ, ცხრილი ასეთ სახეს მიიღებს

(???) ამოცანის ტექსტში გვხვდება მათემატიკური ტერმინები	ნატურალური რიცხვების შეკრება
ნატურალური რიცხვები	წილადი რიცხვების შეკრება
წილადი რიცხვები	მთელის ნაწილის გამოთვლა
მთელის ნაწილი	

კვლავ ვუბრუნდები ინდივიდუალურ და ჯგუფურ მუშაობას. ვაძლევ დავალებას: გაიხსენეთ ცხრილში მოცემული მათემატიკური ტერმინები (სავარაუდოდ, ისარგებლეთ სახელმძღვანელოთ). ამის შემდეგ ჯგუფები ერთმანეთს ეჯიბრებიან აღნიშნული საკითხების ცოდნაში, უსვამენ ერთმანეთს კითხვებს, კამათობენ, მსჯელობენ (დრო - 15 წთ).

ვუბრუნდები ძირითადს - (???) ამოცანას.

მოსწავლეებს ვავალებ, გულდასმით წაიკითხონ ჩემ მიერ მათთვის დარიცხული ტექსტი (???) ამოცანა. მასში მოცემული მსჯელობა დაყონ საფეხურებად და თითოეულ მათგანზე გადაამოწმონ მსჯელობის სისწორე.

ჯგუფებისა და კლასის ახრთა შეჯერებით მოსალოდნელია ასეთი დაყოფა:

1) უფროს შვილს მიკუთვნიებული ნაწილის გამოთვლის სისწორე;

2) შუათანას მიკუთვნიებული ნაწილის გამოთვლის სისწორე;

3) უმცროსს მიკუთვნიებული ნაწილის გამოთვლის სისწორე;

4) მათი კუთვნილი აქლემების რაოდენობის ჯამისა და ნაწილების ჯამის შედარება, მიღებული შედეგების ანალიზი.

კვლავ მივმართავ ჯგუფებს.

გთხოვთ, პასუხი გაცეთ კითხვებს:

- თქვენი აზრით, უფროსისთვის მიკუთვნიებული რაოდენობა ანდერბის შესაბამისზე ნაკლებია, ტოლია თუ მეტი?

- თქვენი აზრით, შუათანასთვის მიკუთვნიებული რაოდენობა ანდერბის შესაბამისზე ნაკლებია, ტოლია თუ მეტი?

- თქვენი აზრით, უმცროსისთვის მიკუთვნიებული რაოდენობა ანდერბის შესაბამისზე ნაკლებია, ტოლია თუ მეტი?

- როგორ მოხდა ისე, რომ თითოეულს შეხვდა მეტი, ვიდრე ანდერბით ეკუთვნოდათ, ხოლო მიკუთვნიებულ რაოდენობათა ჯამი კი - ანდერბით დატოვებული მთლიანი რაოდენობის - 17-ის ტოლია.

გაიმართა კამათი (10 წუთი)

ამის შემდეგ კლასი ადგენს, რომ გამორჩენილია მხედ-

$$\frac{1}{2} + \frac{1}{3} + \frac{1}{9} = \frac{17}{18} < 1$$

ველობიდან ის ფაქტი, რომ $\frac{1}{2} + \frac{1}{3} + \frac{1}{9} = \frac{17}{18} < 1$, ანუ ანდერბით მთელი რაოდენობა არ ყოფილა განაწილებული.

ამის შემდეგ კლასს ვაძლევ დავალებას (ინდივიდუალურად და ჯგუფურად) შესწორებული სახით ჩამოაყალიბონ (???) ამოცანა (10 წუთი).

ვთხოვ 10-ბაღიანი სისტემით შეაფასონ: თავიანთი ვლილი ჯგუფის მუშაობაში; თავისი ჯგუფისა და სხვა ჯგუფების მუშაობა (2 წთ).

ამის შემდეგ ვთხოვ მოსწავლეებს, შეაფასონ გაკვეთილი (რა გაიგეს ახალი, რა მოეწონათ, რა არ მოეწონათ, რა კითხვები დარჩათ უპასუხოდ).

ბოლოს ვაძლევ დავალებას - ყოველივე ზემოთ ხსენებულის სახლში კიდევ ერთხელ გარჩევასა და გააზრებას. ვაძლევ მოსწავლის წიგნიდან ამოცანებს: რიცხვის ნაწილის პოვნაზე; რიცხვის პოვნაზე მისი ნაწილის მიხედვით.

P.S. ჩვენ მიერ განხილული სამივე ამოცანიდან ჩანს, რომ შესაძლებელია განსახილველი საკითხის შესაბამისად კარგად შერჩეული სოფისტური ამოცანით ინტრიგა შევინარჩუნოთ გაკვეთილის ბოლომდე, რაც დიდად დაგვეხმარება კლასის სასწავლო პროცესში აქტიურად ჩართვაში. რაც შეეხება ამ ტიპის ამოცანების შერჩევას, ეს დიდ სირთულეს არ წარმოადგენს.

ამ საკითხით დაინტერესებულ პირებს შეუძლიათ დაგვიკავშირდნენ რედაქციის მეშვეობით და მიიღონ სრულყოფილი ინფორმაცია.

ზურაბ ალგობრეაშვილი

პედაგოგთა კვალიფიკაციის ამაღლებისა და გადამზადების ცენტრალური ინსტიტუტის მათემატიკის მიმართულების ხელმძღვანელი

„ახალი განათლების“ №14-ში დაშვებული შეცდომის განსწორება

არის

უნდა იყოს

ამის შემდეგ, კლასი ადგენს, რომ გამორჩენილია მხედველობიდან ის ფაქტი, რომ $\angle ABK$ შეიძლება იყოს მახვილი, სინამდვილეში ის ყოველ მართკუთხა სამკუთხედისათვის მოცემული პირობებით არის მახვილი. ეს ადვილი საჩვენებელია, თუ $\triangle ABC$ -ში TK -ს გაავარძელებთ AB -ს გადაკვეთამდე E წერტილში.

$\triangle ACB$ -ში TK -ს გაავარძელებთ AB -ს გადაკვეთამდე F წერტილში.

$\angle CTF = \angle BTF$ (სამკუთხედების ტოლობის I ნიშნით) $\Rightarrow (|CF| = |BF|, \angle FCB = \angle B)$.

$(\angle ACF = 90^\circ - \angle FCB = 90^\circ - \angle B = \angle A = \angle CAF) \Rightarrow |AF| = |CE|$ ე.ი. $|AF| = |FB|$

$\angle CAK = \angle AKF$ (ორ პარალელურ წრფესა და მკვეთს შორის მდებარე შიგა ჯვარედინი კუთხეები) $\Rightarrow |FK| = |AF|$ ე.ი. $|FK| = |FB| \Rightarrow \angle FAK < 90^\circ$, ამიტომ წერტილი ძვეს მონაკვეთზე.

ამის შემდეგ კლასს ვაძლევ დავალებას (ინდივიდუალურად და ჯგუფურად), შესწორებული სახით ჩამოაყალიბონ ამოცანის სახით „??თეორემა“ (დრო - 10 წუთი).

ამის შემდეგ კლასი ადგენს, რომ გამორჩენილია მხედველობიდან ის ფაქტი, რომ $\angle ABK$ შეიძლება იყოს მახვილი სინამდვილეში ის ყოველ მართკუთხა სამკუთხედისათვის მოცემული პირობებით არის მახვილი. ეს ადვილი საჩვენებელია თუ $\triangle ABC$ -ში TK -ს გაავარძელებთ AB -ს გადაკვეთამდე E წერტილში.

$\triangle ACB$ -ში TK -ს გაავარძელებთ AB -ს გადაკვეთამდე F წერტილში.

$\angle CTF = \angle BTF$ (სამკუთხედების ტოლობის I ნიშნით) $\Rightarrow (|CF| = |BF|, \angle FCB = \angle B)$.

$(\angle ACF = 90^\circ - \angle FCB = 90^\circ - \angle B = \angle A = \angle CAF) \Rightarrow |AF| = |CF|$ ე.ი. $|AF| = |FB|$

$\angle CAK = \angle AKF$ (ორ პარალელურ წრფესა და მკვეთს შორის მდებარე შიგა ჯვარედინი კუთხეები) $\Rightarrow |FK| = |AF|$ ე.ი. $|FK| = |FB| \Rightarrow \angle FAK < 90^\circ$ ამიტომ P წერტილი ძვეს AB მონაკვეთზე.

ამის შემდეგ კლასს ვაძლევ დავალებას (ინდივიდუალურად და ჯგუფურად) შესწორებული სახით ჩამოაყალიბონ ამოცანის სახით „??თეორემა“ (დრო - 10 წუთი).

დედაენის დღე

დედაენის დღე აფხაზეთის საჯარო სკოლის მოსწავლეებმა იაკობ გოგებაშვილის სახლ-მუზეუმში იწაიეს

დედაენის დღის აღნიშვნა აფხაზეთის განათლებისა და კულტურის სამინისტროს (მინისტრი - დალი ხომერიკი) ერთ-ერთი ყოველწლიური პროექტია. მის მიზანს სახელმწიფო ენის სიყვარულისა და სინამდის შენარჩუნებაზე ზრუნვის გაძლიერება წარმოადგენს.

ტრადიცია გრძელდება, პროექტის ფარგლებში, წელს, 14 აპრილს სამინისტრომ საქართველოს სახელმწიფო ენისადმი მიძღვნილი ღონისძიება მოაწყო. ამისთვის შესანიშნავად შეირჩა ქართული ენის უდიდესი მოამაგის, იაკობ გოგებაშვილის მშობლიური სოფელი ვარიანი. მწერლის სახლ-მუზეუმში საქართველოს სხვადასხვა კუთხის წარმომადგენლებმა მოიყარეს თავი. დედაენის დასაცავად დარაზმულებმა მხატვრული შემოქმედებით ერთხელ კიდევ აღავლინეს უძველესი ენის სადიდებელი და ვარიანიდან დანარჩენ საქართველოს ეროვნული განძის დასაცავად მოუწოდეს. ღონისძიების პარალელურად, მოეწყო კალიგრაფიის კონკურსი.

დედაენის დღისადმი მიძღვნილი ღონისძიების ორგანიზატორები იყვნენ: ირაკლი გულუა, აფხაზეთის განათლებისა და კულტურის სამინისტროს პროგრამებისა და საინფორმაციო ანალიტიკური დეპარტამენტის უფროსი; ირაკლი გელენავა, ანალიტიკური საქმიანობისა

და კვლევების სამმართველოს უფროსი; ლილა ბაღბაია - ორგანიზაცია „ჰარმონია და მშვიდობა“; პროექტის კოორდინატორები: ანალიტიკური საქმიანობისა და კვლევების სამმართველოს კოორდინატორები - ქეთი ხაზალია და ია მონაფია.

დედაენის დღისადმი მიძღვნილი ღონისძიება ვარიანში კიდევ ერთი დასტურია იმისა, რომ ქართველთათვის მშობლიური ენა სიყვარულისა და სინამდის გამომატებელია. ფრაზები ამ ცნების გადმოსაცემად ზოგჯერ უძღვრია. თუმცა, მაინც ვცდილობთ, უამრავჯერ ნათქვამის კიდევ ერთხელ თავმოყრას... როგორც ღონისძიების ერთ-ერთმა აქტიურმა ორგანიზატორმა ირაკლი გელენავამ განმარტა, ჩვენი ერისთვის მშობლიური ენა ერის სინამდისთან ასოცირდება და ამ სიყვარულს თაობები თაობებს გადასცემენ, როგორც განძს, ხელთუქმნელს და დანარჩენთაგან გამორჩეულს!

ირაკლი გელენავა: „დედაენის დღესასწაულის ძირითადი მიზანია, ქართული ენის სიყვარულისა და მისი სინამდის დასაცავად დავრამოთ თაობები. განსაკუთრებით კი, მოსწავლე ახალგაზრდობა, რომელიც მოვალეა, დაცვას მშობლიური ენა და იზრუნოს მისი გაძლიერებისთვის. ქართული ენის მიმართ დამოკიდებულება განსაკუთრე-

ბულ სიფრთხილეს მოითხოვს. ამ პროექტის მიზანია ეს არის. ღონისძიების ფარგლებში, საქართველოს სხვადასხვა კუთხის მოზარდებს საშუალება მიეცემა, ერთობლივად აღენიშნათ დღესასწაული, წარმოეჩინათ საკუთარი შესაძლებლობები ხატვაში, სიმღერაში, ლამაზად წერაში, ლექსების მხატვრულ კითხვაში, დედაენასთან დაკავშირებული ინფორმაციის ცოდნასა და სხვ. ამ დავალებას ზოგმა წარმატებით გაართვა თავი, მაგრამ ფაქტია, რომ ეს იყო შეჯიბრის ენის სიყვარული. ამ განცდამ ღონისძიებას განსაკუთრებული პენი შესძინა“.

პროექტის ორგანიზატორთა განმარტებით, ღონისძიებაში მონაწილეობდნენ აფხაზეთის №1 და №2 საჯარო სკოლები, საინგილოს კახის რაიონის საშუალო სკოლის მოსწავლეები და მასწავლებლები, სახელოვნებო სკოლები - „აფხაზეთი 1“ და „აფხაზეთი 2“. ამით კიდევ ერთხელ გადაიდგა ძალიან მნიშვნელოვანი და წარმატებული ნაბიჯი სხვადასხვა სკოლის მოსწავლეთა დაახლოება-დამეგობრების, მათი საზოგადოებასთან ინტეგრირების ხელშეწყობის მიზნით.

სოფელ ვარიანში ინგილოელი მოსწავლეებისა და მასწავლებლების ჩამოყვანას კოორდინაცია ლილა ბაღბაიამ გაუწია. მისივე თქმით, ამ სკოლების მონაწილეობით მსგავსი ღონისძიება უკვე მეორედ ეწყობა და ტრადიცია მომავალშიც გაგრძელდება.

ლილა ბაღბაია: „აფხაზეთის განათლებისა და კულტურის სამინისტრომ დედაენის დღისადმი განსაკუთრებულ ყურადღებას იჩინეს. ამასთან, აქტიურ პროპაგანდას ეწევიან, რომ საქართველოს სხვადასხვა კუთხეში მცხოვრებმა მოსწავლეებმა მეტი შეიტყონ და ისწავლონ ქართულ-აფხაზურ ურთიერთობებზე რომელსაც ხანგრძლივი ტრადიცია აქვს. კიდევ ერთხელ შევახსენებთ მათ, რომ იაკობ გოგებაშვილი იყო ერთ-ერთი პირველი, რომელმაც დიდი წვლილი შეიტანა აფხაზეთში საგანმანათლებლო სისტემის დონის ამაღლებაში. მან არაერთხელ გამოხატა დამოკიდებულება ქართულ-აფხაზური ურთიერთობებისადმი. იაკობ გოგებაშვილის მიერ შედგენილი „დედა ენა“ თითოეული აფხაზეთელისთვის პირველი წიგნი იყო. იაკობის შემოქმედებაზე არაერთი აფხაზი აღიზარდა.“

აზერბაიჯანის კახის რაიონის საშუალო სკოლის პედაგოგმა მაყვალა ჯანაშვილმა აღნიშნა, რომ უკვე მეორედ მონაწილეობს დედაენის დღისადმი მიძღვნილ ღონისძიებაში. მისი თქმით, სკოლის აღსაზრდელები განსაკუთრებული სიფრთხილით და მზრუნველობით ეპყრობიან ქართულ ენას, ხოლო კულტურულ-საგანმანათლებლო პროგრამებში მონაწილეობით თანატოლებთან მეტი ურთიერთობის შესაძლებლობა ეძლევათ.



„ეს არ არის მხოლოდ თარიღი. ენის დღესასწაული გაცილებით მეტია. ამიტომაც არის, რომ თითოეული მონაწილე განსაკუთრებული სიყვარულით, ემოციით და სიფრთხილით ცდილობს დედაენის დღესასწაულზე საკუთარი შესაძლებლობა და ნიჭი წარმოაჩინოს. ვინც ცეკვა-სიმღერაში სინჯავს ძალებს, ვინ ლამაზი კალიგრაფიის გამოყვანით იწონებს თავს, ზოგიც დედაენის უკეთეს ცოდნაში ეჯიბრება თანატოლს... მთლიანობაში კი, სხვადასხვა სკოლის მოსწავლეები და მასწავლებლები ერთი იდეის გარშემო დიდ გუნდად ვერთიანდებით. ეს ხდება დედაენასთან დაკავშირებით, ერთი დღით, მაგრამ განცდილი ემოცია დიდხანს მოგვყვება, რომ ყველა ეროვნული განძის გარშემო გაგვეერთიანოს,“ - განაცხადა მაყვალა ჯანაშვილმა.

კახის საშუალო სკოლის მოსწავლეებმა და მასწავლებლებმა მონაწილეობა მიიღეს საქართველოს განათლებისა და მეცნიერების სამინისტროსა და ხელნაერთა ეროვნული ცენტრის მიერ გამოცხადებულ კონკურსში „ქართული კალიგრაფია“. სპეციალურად კონკურსისთვის სკოლამ ნამუშევრები წარმოადგინა. ასე ჩაიარა დედაენისადმი მიძღვნილი წლებანდელმა დღესასწაულმა. ვარიანში ტრადიცია მომავალშიც გაგრძელდება. კიდევ ბევრჯერ გაიმართება ენის და ქართული ნიჭის ზეიმი... ვიმედოვნებთ, რომ მალე ის ქართველთათვის ოცნების მხარედ ქცეულ აფხაზეთშიც - ქართველებისა და აფხაზების ერთიანი ძალისხმევით ჩატარდება...

მარი ჩიტაია



ინფორმაცია

სასწავლო დაწესებულების მანდატურები მახათას მთაზე ივერიის ღვთისმშობლის სახელობის ტაძრის მშენებლობაში ჩაერთვნენ. 300 მანდატური მთელი დღის განმავლობაში ტაძრის მიმდებარე ტერიტორიას ასუფთავებდა. მანდატურებმა მიმდებარე ტერიტორიაზე კვიპაროსის ნერგები დარგეს. ისინი აქტიურად ჩაერთვნენ მახათას მთაზე ივერიის ღვთისმშობლის სახელობის ტაძრის მშენებლობაში. ყველა მანდატური ეტაპობრივად მიიღებს მონაწილეობას და საკუთარ წვლილს შეიტანს ტაძრის მშენებლობის პროცესში. მანდატურებისთვის ძალიან მნიშვნელოვანია მახათას მთაზე ივერიის ღვთისმშობლის სახელობის ტაძრის მშენებ-

ლობაში ჩაბმა, რადგან ამით ისინი თავიანთ წვლილს შეიტანენ ქვეყნის აღმშენებლობისთვის უმნიშვნელოვანეს საქმეში.

ოჯახში და მის გარეთ ბავშვზე ძალადობის ყველა ფორმის აღკვეთა საქართველოს მთავრობის ერთ-ერთი მთავარი პრიორიტეტია. სოციალური მომსახურების სააგენტოს ინიციატივით, სოციალური მუშაკებისა და სკოლების მანდატურებისთვის ერთობლივი გადამზადების ტრენინგები დაიწყო. სწავლება ბავშვთა ძალადობის ფაქტების იდენტიფიცირების, რეფერირებისა და რეაგირების სწორი მექანიზმების დაწესებასა და პრაქტიკული გამოცდილების გაზიარებას ითვალისწინებს. ტრენინგები, საქართველოს მასშტაბით, გარკვეული პერიოდულობით ჩატარდება. ბავშვების ძალადობისაგან დაცვაზე ერთობლივი მუშაობა განათლებისა და მეცნიერების, ჯანდაცვისა და შინაგან საქმეთა სამინისტროებმა 2010 წელს დაიწყეს.

დედაენის დღე

ენა დედაა ერისა



აპრილის თვე 1978 წლიდან უფრო თბილი და საყვარელი გახდა ქართველი კაცისათვის, რადგან სწორედ 1978 წლის 14 აპრილს კიდევ ერთხელ განმტკიცდა დიდი ილიას სიტყვები: „სამი ღვთაებრივი საუწუე დაგვრჩა მამა-პაპათაგან – „მამული, ენა, სარწმუნოება“, თუ ამათაც ვერ ვუპატრონეთ, რა კაცნი ვიქნებით, რა პასუხს გავცემთ შთამომავლობას?!“.

ბანს, რუსთაველის, ილიას, ვაჟას, აკაკის და გალაკტიონის ენას, მოძღვართმოდღერის, დიდი იაკობის „დედაენას“ განსაკუთრებით ვიხსენებთ და აღვნიშნავთ 14 აპრილს – დედაენის დღეს!

ოლიმპიადში მონაწილეობა მიიღეს „ჩაღლარის“ საგანმანათლებლო დაწესებულებების სკოლების მოსწავლეებმა: ქუთაისიდან, ბათუმიდან, რუსთაველიდან, მარნეულისიდან, მასპინძელი სკოლის მოსწავლეებმა, თბილისის 23-ე საჯარო და 22-ე კერძო სკოლამ, სულ 615-მა მოსწავლემ.

აღსანიშნავია, რომ ორგანიზატორი სკოლა-ლიცეუმ „სხივის“ მხარდაჭერი გახლავთ საქართველოს განათლებისა და მეცნიერების სამინისტრო და ხელნაწერთა ინსტიტუტი, რომელმაც სერიოზული საგანმანათლებლო პროექტი წარუდგინა კონკურსანტებს. ხელნაწერთა ეროვნული ცენტრის განათლების დეპარტამენტის მეცნიერ-თანამშრომლებმა – ირინა გოგონაიამ და ნესტან ბაგაურმა გამოავლინეს საუკეთესო კალიგრაფები. ხელნაწერთა ეროვნული ცენტრის რჩეული გახდა სკოლა-ლიცეუმ „სხივის“ მე-5 კლასის მოსწავლე გიორგი გაბინაშვილი.

- კონკურსი ჩატარდა შემდეგ ნომინაციებში:
1. საუკეთესო კალიგრაფი,
2. საუკეთესო მკითხველი,
3. შემოქმედებითი ტური,
4. ნორჩი გრამატიკოსი,
5. საუკეთესო დეკლამატორი,
6. საუკეთესო მუსიკალური ნომერი.

ყველა ნომინაცია შეფასდა სათანადო კრიტერიუმებით. გამარჯვებულები, ფართო საზოგადოების წინაშე, ერთმანეთს შეხვდნენ ფინალში, დასკვნით ღონისძიებაზე, რომელიც ჩატარდა „შავი ზღვის საერთაშორისო“ უნივერსიტეტში. საუცხოო დეკორაციებითა და დიზაინით დამზენებული სცენა ნამდვილი ხელოვნების ნიმუშია. სკოლა-ლიცეუმ „სხივის“ მოსწავლეთა ძალებით წარმოდგენილ იქნა მუსიკალური-ლიტერატურული კომპოზიცია „33 გმირი“. სპექტაკლის რეჟისორი, სცენარისტი და საერთოდ ამ ღონისძიების სულისჩამდგმელი, დირექტორის მოადგილე, ქალბატონი ეკა ლომთაძით თავისი შემოქმედებით უნარით დადებითი ემოციებით ავსებს თითოეულ ჩვენგანს.

სპექტაკლში იყო ჩართული დეკლამატორებისა და მუსიკალური ნომინაციების კონკურსანტების ნომრებიც. სტუმრებით გადაჭყდილი დარბაზი მქუხარე ტაშით ავიღდოვებდა მონაწილეებს. კომპეტენტური ჟიური და მონვეული სტუმრები: „შავი ზღვის საერთაშორისო“ უნივერსიტეტის პრორექტორი, ქალბატონი გიული ალახანია, „ჩაღლარის“ საგანმანათლებლო დაწესებულებების სამეთვალყურეო საბჭოს თავმჯდომარე ადემ ონალი, პარლამენტარები: ნოდარ გრიგალაშვილი, პეტრე მეტრეველი, მომღერლები: მამუკა ონაშვილი, თამარიკო ჭოსონელიძე, მხატვრული კითხვის სპეციალისტი ინეზა აბესაძე აღტაცებას ვერ ფარავდნენ თავიანთ გამოსვლებში. ისინი სიამოვნებით ავიღდო-

ვებდნენ სიგელებითა და ფასიანი საჩუქრებით გამარჯვებულებს. ოლიმპიადის აღმოჩენა გახდა ბათუმის N2 საჯარო სკოლის მეექვსეკლასელი, ნორჩი პოეტი ნიკოლოზ ფუტყარაძე, რომელმაც ჟიურის სპეციალური პრიზი დაიმსახურა საკუთარი ლექსის წაკითხვისათვის.

ეს იყო ორგანიზებული, საინტერესო და დამგმული, ერთმანეთისაგან განსხვავებული და ამავდროულად ერთმანეთით სავსე და შინაარსიანი დღესასწაული! სილამაზის, პოეზიის, მუსიკის, პლასტიკისა და ქორეოგრაფიის ზეიმი.

სკოლა-ლიცეუმ „სხივის“ დირექტორმა, ბატონ აჰმეთ ოზმა მაღლობა გადაუხადა მონვეული სტუმრებს, კონკურსანტებს და აღნიშნა: „ასეთი ღონისძიებები ხელს უწყობს მოსწავლეთა კრიტიკული და შემოქმედებითი აზროვნების, კომუნიკაციისა და უნარ-ჩვევების განვითარებას, ესთეტიკურად სრულყოფილი, გემოვნებიანი და ინიციატივითა და პიროვნების ჩამოყალიბებას“.

ქეთევან ჭითავა სკოლა-ლიცეუმ „სხივის“ პედაგოგი



ინფორმაცია

საქართველოს განათლებისა და მეცნიერების მინისტრი დიმიტრი შაშკინი და სპორტისა და ახალგაზრდობის საქმეთა მინისტრი ლადო ვარძელაშვილი სტუდენტთა საზაფხულო დასაქმების პროგრამა Summer Job-ის მონაწილე სტუდენტებს შეხვდნენ და პროგრამის მიზნებსა და მნიშვნელობაზე ესაუბრნენ. შეხვედრაზე, ასევე, განიხილეს ისეთი ტექნიკური საკითხები, როგორცაა: დამსაქმებლებთან დროული დაკავშირება და შრომითი ხელშეკრულების გაფორმება.

საზაფხულო დასაქმების პროგრამაზე დარეგისტრირებული სტუდენტები, 2012 წლის 15 მაისამდე, უნდა გამოცხადდნენ დამსაქმებლებთან და ხელი მოაწერონ შრომით ხელშეკრულებას, წინააღმდეგ შემთხვევაში, სტუდენტი გამოეთიშება პროგრამას და მის სამუშაო ადგილზე, 15 მაისის შემდეგ, ხელახალი რეგისტრაცია გამოცხადდება.

პროექტი Summer Job საქართველოს პრეზიდენტის მიერაა ინიცირებული და წელს პირველად ხორციელდება. პროექტის ფარგლებში, ზაფხულის არდადეგებზე (2012 წლის 20 ივლისიდან 20 აგვისტომდე), 25 000 ბაკალავრიატის სტუდენტი სხვადასხვა დროებით სამუშაოზე დასაქმდება და მიიღებს ანაზღაურებას 500 ლარის ოდენობით.

Summer Job-ში მონაწილე ყველა სტუდენტი, საქართველოს ბანკის მიერ დამზადებული პლასტიკური ბარათის მეშვეობით, შეძლებს გამოიყენოს თავისი მიღებას. სტუდენტებს პლასტიკური ბარათები უსასყიდლოდ გადაეცემათ, ანგარიშზე არსებულ დადებით ნაშთს სარგებელიც დაერიცხება.

პროექტი Summer Job გამიზნულია იმისათვის, რომ სტუდენტმა კვალიფიკაციის ამაღლება და გამოცდილების მიღება იმ სფეროში შეძლოს, სადაც მომავალში სურს დასაქმდეს. ასევე გამოიშუშავებული თანხა მას საშუალებას აძლევს, საკუთარი სწავლა დააფინანსოს ან გამოიყენოს შემეცნებისთვის, მოგზაურობისთვის, დასვენებისათვის და ა.შ. მნიშვნელოვანია, რომ სტუდენტმა საზაფხულო არდადეგები ნაყოფიერად გამოიყენოს. ამგვარი პრაქტიკა დაწერგია და წარმატებით ხორციელდება დასავლეთის ქვეყნებში. საქართველოს განათლებისა და მეცნიერების სამინისტროს პროექტში სახელმწიფო უწყებები და კერძო სექტორია ჩართული.

იურისტის კონსულტაცია

სკოლის დირექტორის ეთიკის კოდექსის თანახმად, რა ვალდებულებები აქვს ადვოკატს და რა პირობებში უნდა გამოვიყენოთ?

სკოლის დირექტორი თანახმად, პატივისცემით ეპყრობა მასწავლებლებს, მიუხედავად მათი პროფესიული გამოცდილებისა თუ პიროვნული თავისებურებისა; არ აყენებს მასწავლებლებს რაიმე სახის შეურაცხყოფას და არ ახდენს მათზე ემოციურ (ფსიქოლოგიურ) ზეწოლას; თანამშრომლობს ყველა მასწავლებელთან, ითვალისწინებს მათ აზრს სკოლის ღონისძიებების დაგეგმვასა და განხორციელებაში; ითავსებს მრჩევლის ფუნქციას სასწავლო პროცესში წარმოქმნილი სიძნელების გადასაღებად და საჭიროების შემთხვევაში, ინდივიდუალურად აწვდის თავის შენიშვნებსა და შეთავაზებებს მასწავლებლებს; ხელს უწყობს შედეგობრივ პროფესიულ განვითარებაში და უქმნის ყველა პირობას დამსწავლელს მასწავლებლებს სასკოლო გარემოში ინტეგრაციისათვის; უზრუნველყოფს პედაგოგების დროულ ინფორმირებას ზოგადი განათლების სფეროში სიახლეების, დამხმარე პროფესიული ლიტერატურისა და პროფესიული განვითარების პროგრამების შესახებ; ხელს უწყობს მასწავლებლებს ეროვნული და სასკოლო სასწავლო გეგმებით გათვალისწინებული სასწავლო მიზნებისა და ამოცანების მიღწევაში.

როდესაც სკოლის დირექტორი, თანამდებობრივი უფლებამოსილების გამოყენებით, სამსახურიდან გათავისუფლების მუქარით, შეურაცხყოფას აყენებს პედაგოგს და მასწავლებლის მიმართ სუბიექტური შეხედულებებიდან გამომდინარე, ავიწროვებს მას, არღვევს სკოლის დირექტორის ეთიკის კოდექსს.

აქვს თუ არა სკოლის დირექტორს უფლება, საკუთარი სკოლის მოსწავლეს გაუზიაროს დამატებითი ფასიანი საგანმანათლებლო მომსახურება, გარდა კანონმდებლობით გათვალისწინებული შემთხვევებისა?

სკოლის დირექტორის ეთიკის კოდექსის თანახმად, დირექტორი არ უნდა საკუთარი სკოლის მოსწავლეს დამატებით ფასიან საგანმანათლებლო მომსახურებას, გარდა კანონმდებლობით გათვალისწინებული შემთხვევებისა.

სკოლის დირექტორის ეთიკის კოდექსის თანახმად, რა ძველ-ძველ უნდა გამოვიყენოთ სკოლის დირექტორის პროფესიული კომპეტენციის გამოყენებისას?

სკოლის დირექტორი თავისი ფუნქციების შესრულებისას დამოუკიდებელი, კეთილსინდისიერი და მიუკერძოებელია, იცავს საქართველოს კანონმდებლობას და დირექტორის ეთიკის კოდექსის ნორმებს, ხელს უწყობს ზოგადი განათლების სფეროში სახელმწიფო პოლიტიკის ძირითადი მიზნების მიღწევასა და პოლიტიკის შესაბამისი სიახლეებისა და ცვლილებების განხორციელებას; თავისი საქმიანობის შესრულებისას სამართლიანობის, ურთიერთპატივისცემის, ადამიანის უფლებათა დაცვის, ჯანსაღი ცხოვრების წესისა და გარემოს დაცვის მავალითა; ხელს უწყობს კონკურენტუნარიანი სკოლის ჩამოყალიბებას; იჩენს თანაბარ ყურადღებას მოსწავლის, მშობლის, მასწავლებლის ან სკოლაში დასაქმებული სხვა პირის მიმართ, განურჩევლად სქესის, რასის, ენის, რელიგიის, ეროვნული, ეთნიკური ან სოციალური კუთვნილების, ქონებრივი მდგომარეობის, სპეციალური საგანმანათლებლო საჭიროების, შეზღუდული შესაძლებლობისა თუ სხვა ნიშნისა; უზრუნველყოფს სასკოლო დისციპლინის დაცვას ისეთი მეთოდების საშუალებით, რომლებიც არ ეწინააღმდეგება მოსწავლის, მშობლის, მასწავლებლისა და სკოლაში დასაქმებული სხვა პირების თავისუფლებისა და ღირსების პატივისცემას; უზრუნველყოფს უსაფრთხო, ეფექტური, ორგანიზებული და კეთილგანწყობილი სასწავლო და სამუშაო გარემოს შექმნას სკოლაში; ირჩევს სკოლის პერსონალს კანონმდებლობით დადგენილი კვალიფიკაციისა და კომპეტენციის მიხედვით; იცავს მოსწავლესთან, მშობელთან, მასწავლებელთან და სკოლაში დასაქმებულ სხვა პირებთან დაკავშირებული ინფორმაციის კონფიდენციალობას; ხელს უწყობს სკოლაში ინკლუზიური განათლების დანერგვას; არ ეწევა რელიგიურ და პოლიტიკურ პროპაგანდას; არ იყენებს პროფესიულ ან ინსტიტუციურ პრივილეგიებს პირადი მიზნებისთვის; არ იყენებს მოსწავლის, მშობლის, მასწავლებლის ან სკოლაში დასაქმებული სხვა პირის ფიზიკურ ან ინტელექტუალურ შრომას, ან პოტენციალს პირადი მიზნებისთვის; უფრთხილდება და კეთილსინდისიერად განკარგავს სკოლის ადამიანურ, ფინანსურ და მატერიალურ რესურსებს და უზრუნველყოფს მათ მიზნობრივ გამოყენებას, არ ავრცელებს მცდარი ინფორმაციის შემცველ საჯარო განცხადებებს სკოლის საქმიანობის ან/და მოსწავლის, მშობლის, მასწავლებლისა და სკოლაში დასაქმებული სხვა პირების თაობაზე; ინარჩუნებს სიმშვიდეს კონფლიქტურ სიტუაციებში, ისმენს დაპირისპირებულ მხარეთა აზრს და იღებს ობიექტურ და სამართლიან გადაწყვეტილებებს; არ აყენებს მოსწავლეს, მშობელს, მასწავლებელსა და სკოლაში დასაქმებულ სხვა პირს რაიმე სახის შეურაცხყოფას და არ ახდენს მათზე ემოციურ (ფსიქოლოგიურ) ზეწოლას.

საგანმანათლებლო დაწესებულების მანდატურის ეთიკის კოდექსის თანახმად, რა ძველ-ძველ უნდა გამოვიყენოთ სკოლის დირექტორის პროფესიული კომპეტენციის გამოყენებისას?

- სკოლის მანდატურს ეკრძალება: ა) სამსახურებრივი მოვალეობის დროს იმყოფებოდეს ალკოჰოლის, ნარკოტიკული ან ფსიქოტროპული ნივთიერებების ზემოქმედების ქვეშ; ბ) თამბაქოს მოწევა სპეციალურად გამოყოფილი ადგილების გარდა; გ) საშორიანობა და სხვა გასართობი დაწესებულებებში შეხვდა ფორმით; დ) ცინიკური გამოხატულებები, ჟარგონით საუბარი და სხვათა პატივისცემა და ღირსების შელახვა.

საგანმანათლებლო დაწესებულების მანდატურის ეთიკის კოდექსის თანახმად, რა ვალდებულებები აქვს ადვოკატს და რა პირობებში უნდა გამოვიყენოთ?

სკოლის მანდატური პატივისცემით ეპყრობა პედაგოგებს, მიუხედავად მათი პროფესიული გამოცდილებისა თუ პიროვნული თავისებურებისა. სკოლის მანდატურის მიერ პედაგოგების მიმართ შეურაცხყოფილი გამოხატულებები, დაშინება და ღირსების შემლახველი მოპყრობა ეწინააღმდეგება საგანმანათლებლო დაწესებულების მანდატურის ეთიკის კოდექსს.

თამარ ავალიანი

საქართველოს პედაგოგთა და მეცნიერთა თავისუფალი პროფკავშირის იურისტი



საქართველოს პირველი ლედის პატრონაჟით განხორციელებული პროექტის „უნარ-ჩვევები მოზარდებისათვის“ ფარგლებში, სსიპ ქალაქ ქუთაისის №8 საჯარო სკოლის VIII კლასში ჩატარდა ღია გაკვეთილი - „სასკოლო-სასწავლო თანამეგობრობის შექმნის გაგრძელება კლასებს შორის მსგავსებისა და უნიკალური თვისებების კვლივით“. გაკვეთილი ჩატარდა ამავე სკოლის ქართული ენისა და ლიტერატურის მასწავლებელმა მედეა გოქაძემ.

ღია გაკვეთილს ესწრებოდნენ: საპილოტე სკოლების ექსპერტი, ფილოლოგიის დოქტორი თამარ ტყეშელი, პროექტის „უნარ-ჩვევები მოზარდებისათვის“ ამერიკელი კონსულტანტი ლატოია პალეი, სკოლის დირექტორი რეზო სირბილაძე, დირექტორის მოადგილე ნინო საჭაპურიძე, რომლებმაც გაკვეთილს მალაღი შეფასება მისცეს. გაკვეთილის ბოლოს, მე-8 კლასის მოსწავლეებმა სტუმრებთან და სკოლის ხელმძღვანელებთან ერთად, სამხსოვრო სურათი გადაიღეს.

ალსანიშნავია, რომ პროექტი: „უნარ-ჩვევები მოზარდებისათვის“ საერთაშორისო ორგანიზაციის „ქუთაისის ლაიონს კლუბი“ მიერ პილოტირებას გადის ქალაქის ხუთ სკოლაში.

მზია ზარნაძე
ქუთაისის №8 საჯარო სკოლის ქართული ენისა და ლიტერატურის მასწავლებელი

22 აპრილი - დედამისის დღე



CENN-მა, დედოფლისწყაროს, საგარეჯოს, თელავის, ბორჯომის, ტყიბულის, ჭიათურისა და ბოლნისის მუნიციპალიტეტების სკოლის მოსწავლეებისა და მასწავლებლების მონაწილეობით, ბულაჩაურის მწვანე ცენტრში, 21-23 აპრილს, ამერიკის შეერთებული შტატების საერთაშორისო განვითარების სააგენტოსთან (USAID), EED-სთან (Evangelischer Entwicklungsdienst) და საქართველოს გარემოს დაცვის სამინისტროსთან ერთად, „დედამისის დღის“ აღსანიშნავად, „მწვანე კამპანია“ მოაწყო.



„მწვანე კამპანიის“ მიზანს ახალგაზრდა თაობისათვის კლიმატის ცვლილების პრობლემატიკა-სა და მასთან ადაპტაციის მექანიზმებზე ინფორმაციის მიწოდება წარმოადგენდა, ასევე, სამიზნე მუნიციპალიტეტების სკოლის მოსწავლეებთან თანამშრომლობის ინიცირება, პილოტური პროექტების განხორციელების ხელშეწყობის მიზნით. კამპანია 21 აპრილს გაიხსნა ბულაჩაურის მწვანე ცენტრში ორგანიზებულ ახალგაზრდული კონფერენციით, სადაც მოსწავლეებმა წარმოადგინეს პრეზენტაციები თემაზე: როგორ ჩავეროთ პილოტური პროექტების მიმდინარეობაში?



22 აპრილს, დეშეთის მუნიციპალიტეტის სოფელ ბულაჩაურში, მწვანე კამპანიის ფარგლებში, ჩატარდა გამწვანების აქცია - სკოლის მიმდებარე ტერიტორიაზე დაირგო სხვადასხვა ნერგი და ყვავილი. ღონისძიებაში მონაწილეობდნენ: აშშ-ს ელჩი საქართველოში, ბატონი ჯონ ზასი; საქართველოს გარემოს დაცვის მინისტრის მოადგილე, ბატონი გიორგი ზედგინიძე; ამერიკის შეერთებული შტატების საერთაშორისო განვითარების სააგენტოს წარმომადგენლები, სკოლის მოსწავლეები და მასწავლებლები საქართველოს სხვადასხვა რეგიონიდან; ადგილობრივი მოსახლეობა და ხელისუფლების წარმომადგენლები, ასევე მოხალისეები. მონაწილე სკოლებს შესაბამისი სერტიფიკატები გადაეცათ.



მოგვიანებით, კამპანიის ფარგლებში, გაიმართა ფილმის ჩვენება და დისკუსია კლიმატის ცვლილების თემაზე. მწვანე კამპანია განხორციელდა USAID-ის და EED-ის მხარდაჭერით მიმდინარე პროექტების - „კლიმატის ცვლილებასთან ადაპტაცია და ბუნებრივი კატასტროფების რისკის შემცირება“ (CCADM) და „სამხრეთ კავკასიის ქვეყნებში სოფლად მცხოვრებ ქალთა გაძლიერება და მათი ჩართვა ბუნებრივი რესურსების მდგრად მართვაში“ ფარგლებში.

მოსწავლე უამოქმადი



ლიტერატურა გოგიძე რუსულ კერძო სკოლა „ინტელექტი“ სწავლობს. ის VI კლასის მოსწავლეა. სამწუხაროდ, უჭირს ქართულად გამართულად საუბარი (დღეით რუსია), თუმცა, ეს არ უშლის ხელს, თავისი სამშობლოს სიყვარულში. ხშირად გრძობების გამოხატვას ლექსებით ცდილობს, სადაც ჩანს გოგონას ღრმა და ფაქიზი ბუნება, მისი ლამაზი სულიერი სამყარო. ეს ლიტერატურის პირველი ნაბიჯებია. მანამდე, უმთავრესად, რუსულად წერდა ლექსებს, ახლა უკვე ქართულად წერს. იქნებ მისგან არც დადგეს დიდი პოეტი, მაგრამ კარგი მოქართულე რომ გახდეს, ეს უკვე ეტყობა.

ვუსურვოთ მას ამ გზაზე წარმატება.

აზა ქადაგია

სკოლა „ინტელექტის“ ქართული ენისა და ლიტერატურის მასწავლებელი

თოვლი

თოვლი მოვიდა, მინა დაფარა, აღარ ჩურჩულებს წყარო ანკარა.

თეთრ ქურთუკებში დგანან ხეები, გათეთრებულან მწვანე ტყეები.

მთები ჩაფიქრდნენ თოვლშემოსილინი, ქვეყანა თეთრია – თოვლია მოსული!

სახურავს მოედო ლულათა ჯარი, ფანჯრებს კი – ყინული, როგორც აბჯარი.

სიჩუმე დამყარდა, გამეფდა ზამთარი, სამყარო გაბრწყინდა, მოვიდა ზღაპარი.

დედა

ღმერთმა ასე დაანესა: დედა უნდა ჰყავდეს ყველას, მთავარი ადამიანი ცხოვრებაში არის დედა!

უსაზღვრო და უზომოა შვილთან დედის სიყვარული, შვილის ყველა მიღწევანი არის დედის სიხარული.

ჩვენი ცუდი, ჩვენი კარგი დედას გულთან ახლოს მიაქვს, ჩვენი ცუდი საქციელით დედის გულს ვაყენებთ ზიანს.

ყველაფერში გვეხმარება ჩვენი საყვარელი დედა! მუდამ ბედნიერი იყოს, ამაყობდეს ჩვენით დედა.

ჩემი სამშობლო

ჩემი სამშობლო – საქართველოა უძველესი და ძვირფასი, ჩემი სამშობლო ქვეყანა ამაყია და ლამაზი!

ბევრი მეფე მას მართავდა, ყველამ დატოვა კვალი. ბევრმა მას თავი შესწირა, ყველას უყვარდა ძალიან.

ბევრი რაინდი დაზარდე შენ დიდებულო მხარეო, მათ სახელები გაითქვეს როგორც შინ, ისე – გარეო.

ტკილ დედის ნანას ვიხსენებ, როცა მე ვფიქრობ შენზეო, ღმერთის წყალობით აქ გაეჩნდე, და ქართველი ვარ ბედზეო.

ჩემო ნაქებო მიწაო, გულში ხარ ერთადერთიო, ჩემი სიცოცხლე შენია მუდამ გფარავდეს ღმერთიო!

საუბარი პიპლიაზე

უფლის გამოსხადება და ათი მსნება



რუბრიკას უძღვება ბაბა თაძთაძევილი

ნაწილი პირველი

ეგვიპტიდან გამოსვლის მესამე თვეს, ისრაელიანები სინაის უდაბნოს მიადგნენ და მთის გასწვრივ დაიბანაკეს. ეს ის მთაა, სადაც მოსეს უფალი გამოცხადდა და უფადღესი მისია – თავისი ხალხის ეგვიპტეიდან, ანუ მონობიდან გამოყვანა დაავალა. ახლა მოსე თავის ხალხთან ერთად დაბრუნდა მთასთან, მან დაავალდა პირნათლად შეასრულა. ისრაელიანებმა, უფლის წყალობითა და მოსეს ხელმძღვანელობით, თავი დააღწიეს მონობას და „არწივის ფრთებით“ (გამ. 19:4) უფალს მიეახლნენ.

მოსე უფალთან შესახვედრად მთაზე ავიდა, რადგან უფალთან შეხვედრა მხოლოდ მთაზე შესაძლებელი და იმისათვის, რომ მას მიუახლოვდეს, სიმაღლისაკენ უნდა ისწრაფო, მაგრამ საოცარია, რაც არ უნდა მწვერვალზე ავიდეს, უფალი კიდევ უფრო მაღლა. ის სიმაღლიდან „ჩამოგახებს“ („...და მთიდან ჩამოსძახა მას უფალმა...“ (გამ. 19:3). ამასთან დაკავშირებით სახარება გვასწავლის: „მამ, იყავით სრულქმნილინი, როგორც სრულქმნილია თქვენი ზეციერი მამა“ (მათ. 5:48), ანუ ისწრაფეთ ახალი სიმაღლეებისაკენ.

რადგან დაწერილია: „ამიერიდან თუ შეისმენთ ჩემს სიტყვას და დაცავთ ჩემს აღთქმას, ჩემს საკუთრებად გამოგარჩევთ ყველა ხალხისგან, რადგან ჩემია მთელი ქვეყანა“. სინაის მთაზე მოსე ახალ სიტყვას მოელოდა (გამ. 19:5). თავდაპირველად უფალი ისრაელიანებში მხოლოდ რჩეული, ერთულებს აძლევდა მისი სიტყვის მოსმენის საშუალებას. ასეთები იყვნენ აბრაამი, ისააკი, იაკობი, მათი შთამომავლები... ამჯერად ისრაელი მთლიანად უნდა გამხდარიყო უფლის რჩეული, რათა სხვა ხალხებს მათგან უფლის სიყვარული ესწავლათ. უფლის რჩე-

ულობა მძიმე ტვირთია: „მღვდელთა სამეფოდ და წმიდა ერად მყოფობით...“ (გამ. 19:6) – უცხადებს უფალი მოსეს. მთელი ისრაელი დანარჩენ სამყაროსა და უფალს შორის შუამავალი უნდა გახდეს. მაგრამ უფლის წინასწარმეტყველება მაშინ აღსრულდება, როდესაც მთელი ისრაელი ერთიანად იცხოვრებს უფლის რჯულით, სულითა და გულით მიენდობა მას, ღვთის ნებას დაჰყვება და ღვთის წესებით წარმართავს თავის ცხოვრებას. მაშინ შემობრუნდებიან ხალხები ჭეშმარიტებისაკენ და ერთადერთ უფალს შეიყვარებენ.

ხალხი მზადაა მოუსმინოს უფალს, გაიგოს და შეასრულოს მისი სიტყვა. უფალი დაიდა, ცოდვილსა და მცირედმორწმუნეს არ ძალუძს უშუალოდ ეზიაროს მის სიტყვას. მთელ ერში ჯერ მხოლოდ მოსეა ღირსი იმისა, რომ კიდევ ერთხელ შეიგრძნოს უფალი და მისი სიტყვა მოისმინოს. „უთხრა უფალმა მოსეს: აჰა, გამოგვცხადებ ზრქელ ღრუბელში, რათა მოისმინოს ერმა ჩემი ლაპარაკი შენთან, და სამუდამოდ გერწმუნოს...“ (გამ. 19:9).

ის, რაც უნდა გაცხადდეს, მეტად მნიშვნელოვანია, რადგან თითოეული ადამიანის სულისთვისა და გულისთვისაა გამიზნული და თუ ერთი მინაგანად არ განმზადდა, ის ვერ გაუძლებს უფლის დიდებას, ფიზიკურად დაიღუპება.

„უთხრა უფალმა მოსეს: წადი ხალხში და განწმიდე ისინი დღეს და ხვალ, სამოსელი გაირცხონ. განემზადონ ზეგისათვის, რადგან ზეგ ჩამოვა უფალი ხალხის თვალწინ სინაის მთაზე...“ ხოლო „...ირგვლივ საზღვარი შემოუწერე ხალხს და უთხარი: მოერიდეთ მთაზე ასვლას და ნუ მიეკარებთ მის კალთებს; ვინც კი მთას მიეკარება, ვერ გადაურჩება სიკვდილს“ (გამ. 19:10-12).

ადამიანის სულიერი სისპეტაკე ფიზიკურ სისუფთავეს უშუალოდ უკავშირდება. ჩამოვიდა მოსე მთიდან და გადასცა ხალხს უფლის დანაბარები, „უთხრა ხალხს: ზეგისათვის გაემზადეთ, დედაკაცს არ მიეკაროთ“ (გამ. 19:15). მოუწოდა მათ განწმენდილიყვნენ. მათაც გაირცხეს სამოსელი, ფიზიკურად გასუფთავდნენ და სულიერად მოემზადნენ უფალთან შესახვედრად.

გათენდა მესამე დღე. გრგვინვამ და მეხის ტყვამ გააყრუა არემარე, ჩამოწვა მთაზე „ზრქელი“ ღრუბელი

და გაისმა საყვირის ხმა. შეძრწუნდა ბანაკში მყოფი ხალხი. მოსემ ღვთის შესახვედრად მთის ძირას მიიყვანა ისინი და, გადმოცემის თანახმად, გვარებისა და წარმომავლობის მიხედვით, იერარქიული თანმიმდევრობით განალაგა, ყველაფერი იღონა ხალხის სიმშვიდისა და ღირსების შესანარჩუნებლად, რადგან იცოდა, რომ ღვთიური სულისთვის ქაოტურ, არაორგანიზებულ, მოუწესრიგებელ ფიზიკურ არსში ადგილი არ მოიძებნებოდა.

სინაის მთა ერთგვარად ბუნებრივი ტაძრის ანალოგია. ის წმინდაა და მისი ძირი, კალთები და წვერი სხვადასხვა დატვირთვის ატარებენ. მთის გარშემო განლაგებულ უბრალო ხალხს მოსეს მიერ შემოვლელი საზღვრის გადაღების უფლება არ ჰქონდა, მთის კალთებზე მღვდლები განლაგდნენ, რომლებიც ასევე წინასწარ განსაკუთრებულად მოემზადნენ უფალთან შესახვედრად, უფრო ზემოთ აარონია, ხოლო „მოუხბო უფალმა მოსეს მთის წვერისკენ, და ავიდა მოსე“ (გამ. 19:20). „ბოლავდა მთელი სინაის მთა, რადგან უფალი იყო მასზე ჩამოსული ცეცხლის ალში; როგორც ქურას, ისე ადიოდა კვამლი და ძლიერდებოდა საყვირის ხმა; ლაპარაკობდა მოსე და ეხმინებოდა ღმერთი. ჩამოვიდა უფალი სინაის მთაზე...“ (გამ. 19:18-20).

ადამიანმა უფლისაკენ სავალი გზა თანმიმდევრულად და ჰარმონიულად უნდა განვლოს. უფალი თავად არის სიყვარული, ჰარმონია და სრულყოფილება, და სწორედ იმიტომ, რომ თითოეული ადამიანის სულიერ სამყაროში ასეთი სრულყოფილება დამკვიდრდეს, უფალი ათ მცნებას აცხადებს. ეს მცნებები კაცობრიობის ზნეობრივი განვითარების საწყისი და სასრულია. გრგვინვასა და ჭექა-ქუხილში სამყაროს შემოქმედის მიერ წარმოქმნილი ათი მცნება ადამიანს საკუთარი თავის ამოცნობაში, საკუთარი სულის წვდომაში ეხმარება, განსაზღვრავს მის ქცევას ღმერთთან და ადამიანთან მიმართებაში.

მცნებები ციდან ჩამოვიდა. გადმოცემამ ხაზგასმითაა აღნიშნული, რომ ხალხმა ათივე მცნება, ყოველგვარი შუამავლის გარეშე, უშუალოდ უფლისგან მოისმინა. ხოლო მოგვიანებით უფალმა თავად ქვის ორ და-

ვაზე დაწერა და მოსეს ხელით გადასცა ისინი ადამიანებს.

საგულისხმოა, რომ ათ მცნებას კაცობრიობის ისტორიის მანძილზე აღარც რამიმ მოკლებია და აღარც დამატებია.

მცნება პირველი: **„მე ვარ უფალი, ღმერთი შენი, გამომყუანებელი შენი, ქუეყანით ეგვიპტით სახლისაგან კირთებისა. არა იყვნენ შენდა ღმერთი სხუანი თვნიერ ჩემსა“** (გამ. 20:2-3).

წმინდა წერილი გვასწავლის, რომ სწორედ ერთი ღმერთის რწმენაა ჭეშმარიტი რელიგია და ჭეშმარიტი ღმერთის რწმენების უმთავრესი პირობა, რადგან მან შექმნა სამყარო და ყოველი არსება ამ სამყაროში. მან შექმნა ადამიანი „...თავის ხატად შექმნა იგი, მამაკაცად და დედაკაცად შექმნა ისინი“ (დაბ. 1:27). მან გამოიყვანა მონობიდან, ცოდვის ტყვეობიდან და უჩვენა ჭეშმარიტების გზა ყოველ ჩვენგანს. ასეთი ღმერთი გამოეცხადა მოსეს, ამ ღმერთის რწმენითა და შემეცნებით გამოიზრდება სხვა ხალხისაგან განსხვავებული, რჩეული ერი, რომელიც უშუალოდ აბრაამიდან იშვა, ხოლო მოსემ ეს ხალხი უდაბნოში აღზარდა და თვისობრივად ახალ ერად ჩამოაყალიბა.

„არა ჰქმნე თავისა შენისა კერპი, არცა ყოველი მსგავსება, რადგან ცათა შინა-ზე და რაოდენი ქუეყანისა ზედა-ქუეყანისა. არა თაყუანის-სცე მათ, არცა ჰმსახურო მათ.“ (გამ. 20:4-5) – გვასწავლის მეორე მცნება.

მეორე მცნება პირველიდან გამომდინარეობს, რადგან ის, ვინც ჭეშმარიტ უფალს შეიმეცნებს, უარყოფს სხვა, ცრუ კერპებს. ძველებრად ტექსტი კრძალავს არა მხოლოდ კერპის, ანუ რომელიმე ქმნილების, ცის მნათობის, ცხოველის, ფრინველის, ადამიანის გამოსახულების თაყვანისცემასა და მსახურებას, არამედ ყოველივე „ძვირფასისა“ და „ამაღლებულის“ რაც „ცათა შინა-ზე“ არის (მაგ. იდეა, ფილოსოფიური თეორია, რწმენის რაიმე ლოგიკური სისტემა და ა.შ.), აგრეთვე რაიმე უფრო „მინიერის“ – „ქუეყანასა ზედა-ქუე“ (მაგ. წარმატება, კარიერა, სიმდიდრე და ა.შ.), და იმის, რაც ქვენა აზრებშია დაფარული – „წყალთა ქუეშე ქუეყუნისა“ (ანუ ბილნი, ფარული, ცოდვიანი). მეორე მცნება არ

ენინაღმდეგება ღვთის, წმინდანთა ხატების, ჯვრის, წმინდა ნაწილების პატივისცემას, რადგან ეკლესიის სწავლების თანახმად, ქრისტიანნი თაყვანს სცემენ არა იმ მასალას, რომლისგანაც დახატულია ხატი, არამედ იმას, რომელიც მასზეა გამოხატული (გამოყენებულია კატეხიზმო – სახელმძღვანელო მართლმადიდებელი ეკლესიის კატეხიზმოს შესასწავლად). ყველაფერი, რაც არსებობს, უფლის ნებითაა შექმნილი, ყოველი არსება, სულდგმული, მისი შემოქმედების ნაყოფია. ამიტომაც, ნაცვლად შემოქმედისა, ნაყოფის თაყვანისცემა უდიდესი ცოდვია.

ასეთი ღვთისშემეცნებით ისე, როგორც ისრაელიანთა ხალხი, თითოეული ადამიანი საბოლოოდ განეშორება ეგვიპტის კერპთაყვანისმცემელ, ცოდვიან რეალობას. თუმცა, ადამიანისათვის ძნელია უხილავის რწმენა და მით უფრო მისი მინდობა.

მესამე მცნება – **„არა მოიღო სახელი უფლისა ღმრთისა შენისა ამა-ისა ზედა, რამეთუ არა წმიდა-ყოს უფალმან მომღებელი სახელისა მისისა ამა-ისა ზედა“** (გამ. 20:7).

მესამე მცნება გვიკრძალავს უფლის სახელის ფუჭად ხსენებას, ღვთის გმობას, უშვერი სიტყვის თქმას ღვთის წინააღმდეგ, ცრუ ფიცსა და ღვთის სახელის დამონმეებას, ღვთისათვის მიცემული სიტყვისა და აღქმის გატეხვას. ის ამტკიცებს და აძლიერებს პირველი და მეორე მცნების არსს. უფალი ერთადერთია და მისი სახელის ფუჭად ხსენებით არ უნდა დაიკავოს კრძალვა და რიდი, რომელიც უფლის ხატებასთან ერთად უჩუმრად მოიცავს ხოლმე ადამიანს.

ამასთან დაკავშირებით იესო ქრისტე ბრძანებს: „კვლავაც გსმენიათ წინაპართა მიმართ თქმული: ნუ დაიფიცავ ტყუილად, არამედ შეუსრულე უფალს შენი ფიცი. ხოლო მე გუთნებით თქვენ: სულაც ნუ დაიფიცავ: ნურც ცას, ვინაიდან ღმერთის ტახტია; ნურც მიწას, ვინაიდან მისი ტერფების კვარცხლბეკია; ნურც იერუსალიმს, ვინაიდან დიდი მეუფის ქალაქია; ნურც შენს თავს დაიფიცავ, ვინაიდან არ შეგიძლია არც ერთი ღერი თმის გათეთრება ან გაშავება. არამედ თქვენი სიტყვა იყოს: ჰო, ჰო; და – არა, არა; ვინაიდან რაც ამაზე მეტია, ბოროტისმიერია“ (მათ. 5:33-37).

სპორტი

იხედით და ოპტიმიზმით ევროკაზა

4 მაისს, სლოვენიაში, 17-წლამდე ფეხბურთელთა შორის ევროპის ჩემპიონატის ფინალური ეტაპი იწყება, რომელიც საქართველოს ნაკრებიც გამოვა. შეგახსენებთ, რომ ჩვენებმა შესარჩევი ეტაპის ელიტ-რაუნდში, თბილისში, ჯგუფში ჩატოვს ინგლისის, ესპანეთისა და უკრაინის გუნდები, სლოვენიაში კი A ჯგუფში მოხდენენ გერმანიის, საფრანგეთისა და ისლანდიის ნაკრებებთან ერთად. ჩვენები პირველ შეხვედრას 4 მაისს, ლიუბლიანაში, გერმანელ თანატოლებთან გამართავენ და როგორც მწვრთნელი **ვახტანგ მათაძე** აცხადებს, მინდორზე მხოლოდ მოსაგებად გავლენ. მართალია, მაისურაძე იმასაც აღიარებს, რომ როგორც გერმანელთა შეხვედრების ვიდეოჩანაწერიდან დაასკვნა, უძლიერესი მეტოქე ელოდებათ. თუმცა, ამას გერმანელთა სტატისტიკა ყველაზე



უკეთ მომზობს – გუნდმა 25 თამაშიდან 24 მოიგო და ერთი ფრედ დაასრულა! ამის მიუხედავად, ჩვენები მაინც იმედიანად ელოდებიან თამაშს, რადგან თბილისურ ტურნირში მიღწეული სენსაციური ნარმატივის შემდეგ გამორიცხული არაფერია. მაისურაძემ ისიც თქვა, რომ გერმანელებთან შეხვედრის შედეგს მომდევნო მატჩებზეც უდიდესი მნიშვნელობა ექნება.

ჩვენი გუნდი ევროპის ჩემპიონატისთვის მოსამზადებლად ავსტრიაში გაფრინდა, სადაც ქალაქ სენტ-ვაიტში დაბინავდა. ნაკრები იქვე ორ საკონტროლო შეხვედრასაც ჩაატარებს, სლოვენიაში კი 2 მაისს გადავა. სამწუხაროდ, გუნდს ტრავმის გამო მცველი **სანდრო გურგუშიძე** დააკლდება. სამაგიეროდ, დაიმტყეს იტალიური „ემპოლის“ თავდამსხმელი **რომან ჭანტურია**.

ოთხთა ტურნირს თურქები იბეზენ

15-22 აპრილს თბილისმა 16-წლამდე ფეხბურთელთა ვაჟებსა და 17-წლამდე გოგონებში უფა-ს ეგიდით გამართულ ოთხთა საერთაშორისო ტურნირებს უმასპინძლა. ვაჟებს შორის, მასპინძლებთან ერთად, ყაზახეთის, სომხეთისა და თურქეთის გუნდები მონაწილეობდნენ, გოგონებში კი – ყაზახეთის, აზერბაიჯანის და თურქეთის.

ვაჟებმა პირველ შეხვედრაში სომხები 4:0 დაამარცხეს, რაც **გურამ გომთელის** დუბლისა და **ნიკა ქორიძისა** და **ბექა მიქელაძის** თითო გოლის დამსახურებაა. მეორე მატჩში

თურქებმა ყაზახები გაანადგურეს – 10:0, გამარჯვებულები კი ფინალურ მატჩში შეხვედნენ ერთმანეთს. თურქებს ერთი წლით უფროსთა გუნდი ჰყავდათ ჩამოყვანილი, რაც ამ ასაკში სავრძნობი უპირატესობაა. ეს ფინალურ ორთაბრძოლაშიც კარგად გამოჩნდა, რომელიც თურქებმა 3:0 მოიგეს.

ქართველმა გოგონებმა პირველ შეხვედრაში ყაზახეთს 2:0 მოუგეს და ფინალში თამაშის უფლება მოიპოვეს. ჩვენებურთაგან გოლები ბაქრამ და ჩემინავამ გაიტანეს. ფინალში მათი მეტოქეც თურქეთის ნაკრები იყო, რომელმაც მოიგო კიდევ – 1:0.



ქართველები

კუზადასში ყოჩალოზენ

14-წლამდე ფეხბურთელთა ნაკრები, „არველაძეების ფონდის“ დახმარებით, თურქულ კუზადასში ადგილობრივი თასის გათამაშებაში მონაწილეობს. **ავთანდილ ასათიანი** განვრთნილებმა პირველ შეხვედრაში თურქული კლუბის – „გაზიანთების“ აღსაზრდელები 8:0 გაანადგურეს, მერე კი დრამატული შეხვედრა მოუგეს თურქული ფეხბურთის გიგანტ „ბეშიქთაშის“ მომავალ თაობას – მასპინძლები თავიდან დაწინაურდნენ და, დამთავრებამდე 15 წუთით ადრე, ინარჩუნებდნენ უპირატესობას, მაგრამ დარჩენილ წუთებში ჯერ არაბიძემ, მერე კი, დასრულებამდე 10 წუთით ადრე, ბულრამდემ გაიტანეს და ჩვენებმა 2:1 მოიგეს. აღსანიშნავია, რომ პირველ შეხვედრაში არაბიძემ ჰეთ-თრიქი შეასრულა, ბულრამდემ – დუბლი.

მესამე მატჩი ჩვენებმა ფრედ დაასრულეს ბელგიურ „ანდერლექტთან“, რაკილა ჯგუფში პირველობა ისედაც განადგებული ჰქონდათ და მერვედფინალში უპრობლემოდ გავიდნენ. იქ მათი მეტოქე გერმანული დორტმუნდის „ბორუსიას“ (რომელმაც წინა შაბათს ზედიზედ მეორედ მოიგო გერმანიის პირველობა) აკადემიის გუნდი იყო. ეს შეხვედრაც ფრედ დასრულდა – 1:1, თუმცა პენალტების სერიაში ჩვენებმა იმარჯვეს. აქ ლომის წილი მეკარე **ლევან ისიანმა** შეასრულა, რომელმაც ორი პენალტი მოიგერია. მეოთხედფინალში ჩვენები თურქულ „ბურსას“ შეხვედებიან.

19-წლამდელებმა ევროკაზა გააოცეს

ევროპის ჩემპიონატის შესარჩევი ციკლის ელიტ-რაუნდისთვის ემზადება საქართველოს 19-წლამდე ფეხბურთელთა ნაკრები, რომელიც ფინალურ ტურნირზე მოსახვედრად, 25-30 მაისს, ხორვატიაში იბრძოლებს. ტურნირისთვის მოსამზადებლად ჩვენმა გუნდმა წინა კვირას პორტუგალიურ პორტოში საერთაშორისო ტურნირში იასპარეზა და მეორე ადგილიც მოიპოვა.

საქართველოს ნაკრები პორტუგალიაში, 21-საათიანი მომქანცველი მგზავრობის შემდეგ, 23 საათზე ჩაფრინდა. ამას ისიც დაემატა, რომ მასპინძლებმა ტურნირის რეგლამენტი შეცვალეს და ჩვენებსაც მოედანზე გასვლა დაგვიკრძალა ერთი დღით ადრე მოუწიათ. ამიტომ მათ ის ერთდღიანი შუალედიც აღარ ჰქონდათ დასასვენებლად – ჩასვლიდან მერე დღესვე ითამაშეს. შეიცვალა მათი მეტოქეც – ფრანგების ნაცვლად, მასპინძლებს ეთამაშენ ყოველგვარი დასვენების, ვარჯიშის, აკლიმატიზაციის გარეშე. ძირითადად, ამას უნდა მივანეროთ მათი გამანადგურებელი მარცხი – 0:5, თუმცა მწვრთნელი საქმიანად იარც მათამაშეთა ზერელე მიდგომას გამორიცხავს.

ასეთი დასაწყისის შემდეგ ტურნირის კარგ გაგრძელებაზე ფიქრი ძნელი წარმოსადგენი იყო, თუმცა ახალდანიშნულმა მწვრთნელმა **ოთარ კორღალიძემ** ეს შეძლო! კორღალიძემ „დინამოში“ გადასული **გიორგი დევედარიანი** შეცვალა და სათამაშო სქემაც გადააწყო. მან გუნდში დიდი სამუშაო ჩაატარა და ელიტ-რაუნდამდე მისვლაც მისი დიდი დამსახურებაა, თუმცა ქვეყნის ყველაზე ტი-

ტულოვანი კლუბიდან მიწვევის მაცდურ ფაქტს გვერდი ვერ აუარა, რაც საბოლოოდ ნარუმატებელი ნაბიჯი აღმოჩნდა – როგორც თავად აღიარა, მოთამაშებებთან სათანადო კომუნიკაცია ვერ დაამყარა (ესეც ქართული რეალობისთვის უჩვეულო მაგალითი – მწვრთნელს სხვისთვის არ გადაუბრალებია საკუთარი შეცდომები) და კლუბიც დატოვა, მის საქმეს კი ასაკობრივ ნაკრებში კორღა-

ლიძე ასრულებს. მან დევედარიანის დამკვიდრებული განლაგება შეცვალა და, როგორც თვითონ განაცხადა, „მამაბაპურ“ 4-4-1-1-ს დაუბრუნდა. თან მეორე ტურში, ფრანგებთან მატჩის წინ, შემადგენლობაც შეცვალა, მოთამაშებებთან მკაცრი საუბარიც ჰქონდა მოვალეობის პირნათლად შესრულებაზე და საფეხბურთო ევროპაც გააოცეს – აუტსაიდერებდა შერაცხულებმა ფავორიტად მიჩნე-

ულ ფრანგებს 3:0 მოუგეს. მთელმა გუნდმა კარგად ითამაშა, თუმცა ეს თამაში მაინც ჰოლანდიური „ვიტესის“ ნახევარმცველ **ვაკო ყაზაიშვილის** ბენეფისად იქცა – სამივე გოლი მან გაიტანა და ჰეთ-თრიქი შეასრულა. „პიერ მანკოვის“ განვრთნილებს „ყასაბად“ ვაკო ყაზაიშვილი მოეწვინა. საქართველომ საფრანგეთი მოათვინიერა – წერდა მატჩის შემდეგ ცნობილი „ფრანს-ფუტბოლი“. პოპულარულ გამოცემას მხარი საფრანგეთის ფეხბურთის ფედერაციის ოფიციალურმა ვებგვერდმაც აუბა: „მატჩი ქართველთა დომინირებით“ – ასეთი იყო მათი შეფასება, საქართველომ კი ისევ გააოცა ევროკაზა – ბოლო ტურში სერბეთი 3:2 დაამარცხა და მეორე ადგილზე დარჩა. სერბულ-რუსული ენების მსგავსებიდან გამომდინარე, ჩვენებს არ გაუჭირდათ მეტოქის ფეხბურთელთა ერთმანეთში გადალაპარაკების გაგება, „ბარსელონას“ გვეთამაშებიათ, ანუ ლალი, გამლილი, სწრაფი ფეხბურთის გამო ჩვენებურთა სათამაშო სტილი კატალონიური კლუბისა შეადარეს. სერბებთან კიდევ ერთი გოლი გაიტანა ყაზაიშვილმა და 4 ბურთით ტურნირის ბომბარდირიც გახდა.

აღსანიშნავია, რომ ელიტ-რაუნდში, ხორვატიაში, ჩვენებს „ვიტესის“ შემტევი **გიორგი ჭანტურია** და კიდევ რამდენიმე ძლიერი ფეხბურთელი დაემატებიან, მათი მეტოქეები კი ხორვატია, ბოსნია და ავსტრია იქნებიან.



სიასლა!

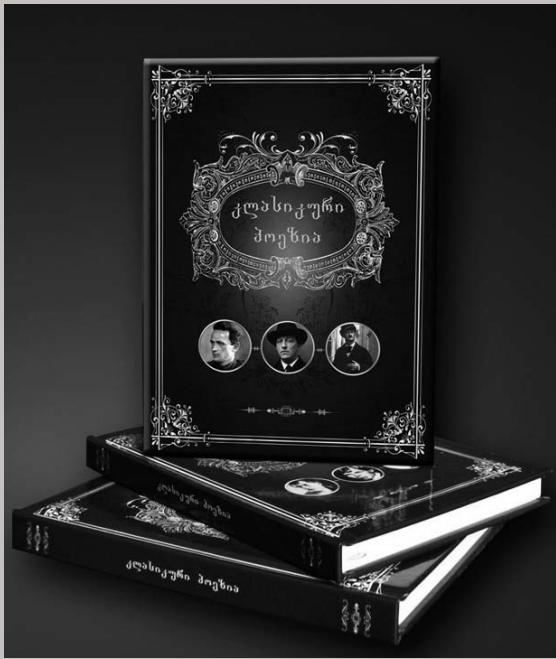

კლასიკური პოეზია



სამი ტომის ფასი 21 ლარი

თემატური პლაკატები დაწყებითი კლასებისთვის

ფორმატი A2 (42x59.4 სმ)

1. ძველი ანბანი
2. წელიწადის დროები: შემოდგომა-ზამთარი
3. წელიწადის დროები: გაზაფხული-ზაფხული
4. ფერები
5. ფორმები
6. გარეული ცხოველები
7. გარეული ფრინველები
8. პროფესიები
9. რიცხვები
10. სილ-პოსტნული
11. შინაური ცხოველები
12. ტანსაცმელი
13. ჰიგიენის ნივთები
14. საოჯახო ნივთები
15. ტრანსპორტი
16. წყლის ბინადრები
17. ინგლისური ანბანი
18. რუსული ანბანი
19. ჩემი სახარტველო

ერთი ცალის ფასი 2.5 ლარი

თემატური პლაკატები მაღალი კლასებისთვის

ფორმატი A1 (59.4x84.1 სმ)

1. რელიგიების წარმოშობა
2. გარეული ფრინველები სახარტველოში
3. გარეული ცხოველები სახარტველოში
4. მწერები
5. ძველი ხალხური საკრავები
6. ძველმეცნიერების სახარტველოში
7. სახარტველო მცენარეები
8. ადამიანის აგებულება
9. რეპტილიები და დინოზავრები
10. ნიღაბი - სიცოცხლის წყარო
11. ქველი რომი
12. მსოფლიოს დროები
13. ზღვის დინებები
14. ძირითადი ელემენტების პერიოდული სისტემა
15. საზღვარის წარმოშობა
16. ძველი მითების წარმოშობა და საზღვარული ტემპი
17. მსოფლიოს შვიდი სოცერება

ერთი ცალის ფასი 3 ლარი

ქართული ლიტერატურის კაბინეტისთვის მწერალთა პორტრეტები (34x47 სმ)

- | | | |
|--------------------------|--------------------------|------------------------|
| 1. მიხეილ ჯავახიშვილი | 10. იოსებ ბერიშვილი | 19. აკაკი წერეთელი |
| 2. ბიურგი ლეონიძე | 11. პოლიქარპე კაკაბაძე | 20. რუსთაველი |
| 3. ირაკლი აბაშიძე | 12. გურამ რჩეულიშვილი | 21. ვაჟა-ფშაველა |
| 4. ნოდარ დუმბაძე | 13. იაკობ ხუციანი | 22. თეიმურაზ I |
| 5. მირზა ბელოუზანი | 14. ივანე სებასტიანი | 23. ვახტანგ VI |
| 6. აკაკი ბაქრაძე | 15. დავით გურამიშვილი | 24. ბიურგი მერაბული |
| 7. ვასილ ბარნოვი | 16. ბესიკი | 25. ბრიგოლ ურბელიანი |
| 8. პაულუ იაშვილი | 17. რევაზ ინანიშვილი | 26. დავით აღმაშენებელი |
| 9. სულხან-საბა ორბელიანი | 18. ალექსანდრე ჭავჭავაძე | 27. გურამ ასათიანი |

ერთი ცალის ფასი 4 ლარი

რეკროდუქციები ხელოვნების კაბინეტისთვის

- | | |
|--|---|
| 1. ცისფერი ბალერინები - დეა | 7. დელფინული სიბილა - მიქელანჯელო |
| 2. ჰორაციუსის ფიცი - შაპ-ლუი დავიდი | 10. მხატვრის ბაღი - კლოდ მონე |
| 3. მწყობრთა თაყვანისცემა - დომენიკო გირლანდაიო | 11. უძველესი შვილის დაბრუნება - რემბრანდტი |
| 4. ადელ ბლოხ-გაუარის პორტრეტი - გუსტავ კლიმტი | 12. საძინებელი - რენუარი |
| 5. ავტოპორტრეტი - რემბრანდტ ჰარმენს ვან რაინი | 13. საპირბო ბასკირება, ბრან-შატის კუნძულზე - შორჟ სიორა |
| 6. მინიები - ველასკესი | |

ერთი ცალის ფასი 6.5 ლარი

ქართველი მწერლები

- ❖ ვაჟა-ფშაველა (10-ტომიანი), I-IV ტომი, - 11 ლარი
- ❖ ალექსანდრე ყაზვბეგი (2-ტომიანი), I-II ტომი, - 11 ლარი
- ❖ მინაილ ჯავახიშვილი (7-ტომიანი), I-VII ტომი - 11 ლარი
- ❖ ლევან გომთუზა (7-ტომიანი), I-II ტომი - 16 ლარი
- ❖ ელიშვილ ყიფიანი (2-ტომიანი), I-II ტომი - 15 ლარი
- ❖ კონსტანტინე გამსახურდია (10-ტომიანი), I, II, III, VI, VII, VIII ტომი - 16 ლარი, IV-V ტომი - 18 ლარი
- ❖ რევაზ ინანიშვილი (6-ტომიანი), I-VI ტომი - 12 ლარი
- ❖ ვახტანგ ჭავჭავაძე (9-ტომიანი), I-IV ტომი - 12 ლარი
- ❖ გრიგოლ აბაშიძე (6-ტომიანი), I-II ტომი - 12 ლარი
- ❖ ოტიან იოსელიანი (10-ტომიანი), I-IX ტომი - 12 ლარი
- ❖ თამაზ ჭილაძე (6-ტომიანი), I-VI ტომი - 10 ლარი
- ❖ გოდერძი ჩოხელი (5-ტომიანი), I-IV ტომი - 13 ლარი

მითითებულია თითო ტომის ფასი

გამოცემლობა „აქალი განათლება“ და გაზეთ „ახალი განათლება“ სპეციალური პროექტი

ხელმომწერთა საყურადღებოდ!

თუ თქვენ წიგნის მოყვარული ბრძანდებით, შეგიძლიათ ისარგებლოთ ჩვენი შემოთავაზებით.

გამოიწერეთ წიგნები და მიიღეთ სპეციალური ფასად

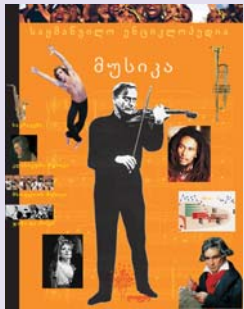

საყმაწვილო ენციკლოპედია „მუსიკა“

~~29.90~~

17 ლარი



საყმაწვილო ენციკლოპედია „სპორტი“

~~29.90~~

10 ლარი

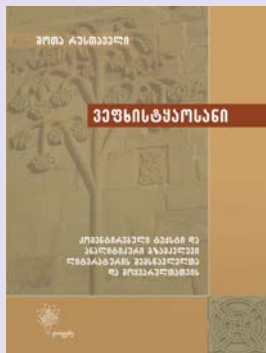

კომენტარული ტექსტი და ანალიტიკური გამკვლევი ლიტერატურის შემსწავლელთა და მოყვარულთათვის ავტორი თამაზ ვასაძე

11 ლარი



მოსწავლეებისა და პედაგოგების სამაგიდო წიგნი თამარ ბეროზაშვილი „ქართული ენის სასკოლო განმარტებითი ლექსიკონი“

~~14.90~~
10 ლარი

„ახალი განათლება“ წიგნის თანად

მიმდინარეობს ხელმომწერა

გადმორიცხვისას აუცილებლად მიუთითეთ ქალაქი, რაიონი, სოფელი, სკოლა, სახელი და გვარი.

შესაძლებელია ინდივიდუალური ხელმომწერები!

მსურველები დაგვიკავშირდით ტელეფონზე:

032 295 80 23; 0790 95 80 23; 577 13 22 83.

ხელმომწერის თანხა გადმორიცხვით რეკვიზიტებზე:

მიმღები - შპს „ახალი განათლება“, ს/კ 202058735
ა/ა GE93LB0113314052305000, ს/ს „ლიბერთი ბანკი“, ბ/კ LBRTGE22

უპროპორციულად!



მსოფლიო ისტორიის ენციკლოპედია

~~45~~ 35 ლარი

საბავშვო ცხოველთა ენციკლოპედია

~~30~~ 26 ლარი

ხელნაწილის ილუსტრირებული ისტორია

~~40~~ 30 ლარი

„მსოფლიო ლიტერატურის კლასიკოსები“

ერთი ტომი - 12 ლარი

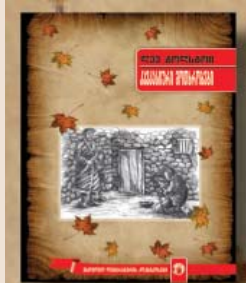

• გუსტავ ფლობერი - მაღამ გოვარი

• ონორე დე ბალზაკი - მამა გორიო

• ვიქტორ ჰიუგო - პარიზის ღვთისმშობლის ტაძარი

• ემილ ზოლა - ქალთა ბედნიერება

• ალექსანდრე დიუმა - კავკასია

• ფიოდორ დოსტოევსკი - მკვდარი სახლის ჩანაწერები

• ჰენრი რაიდერ ჰაგარდი - მონტესუმას ასული

• სტენდალი - წითელი და შავი

• ლევ ტოლსტოი - კავკასიური მოთხრობები

• ჯონათან სვიფტი - გულივერის მოგზაურობა

• ერის მარია რემარკი - სამი მიგოზარი

• შოდერლო დე ლაკლო - სახიფათო კავშირები

• ალექსანდრე პუშკინი - მოთხრობები

• შტეფან ცვაიგი - მოუთმენლობა გულისა

• მაინ რიდი - კვარტარონი

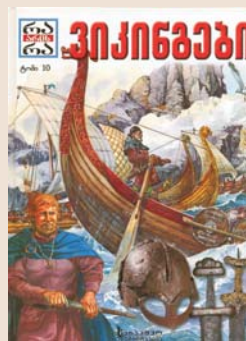

„რა არის რა“

50-ტომიანი.

ერთი ტომის ფასი

11 ლარი

გაყიდვასა სერიის 27 ტომი

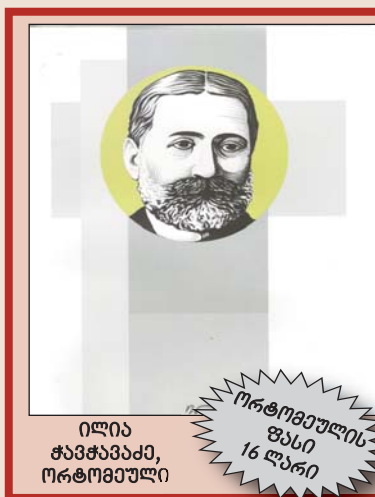

ილია ჭავჭავაძე, ორტომიანი

ორტომიანი ფასი 16 ლარი



საქართველოს ისტორიული ატლასი

ფასი 5,70 ლარი



მთავარი რედაქტორი: მარიკა ჩიქოვანი

მისამართი: 0102 თბილისი, ტაბაღაშვილის ქ. №3

ტელ.: 032 295 80 23, 0790 958023, 577 132283.

www.axaliganatleba.ge

E-mail: axaliganatleba@gmail.com Skype: axali.ganatileba

რედაქციის საბანკო რეკვიზიტები: შპს „ახალი განათლება“ ს/კ 202058735

ა/ა GE86BG000000123631000GEL, ს.ს. „საქართველოს ბანკი“ ბ/კ BAGAGE22,

რედაქციაში შემოსული ხელნაწერები არ რეცენზირდება და ავტორებს არ უბრუნდებათ.

ISSN 2233-386X



9 772233 386008 >